

Multiblitz

VARISPOT 500
PRO-500

Bedienungsanleitung
Instructions for use
Mode d'emploi
Instrucciones de uso
Istruzioni per l'uso
Gebruiksaanwijzing
Bruksanvisning

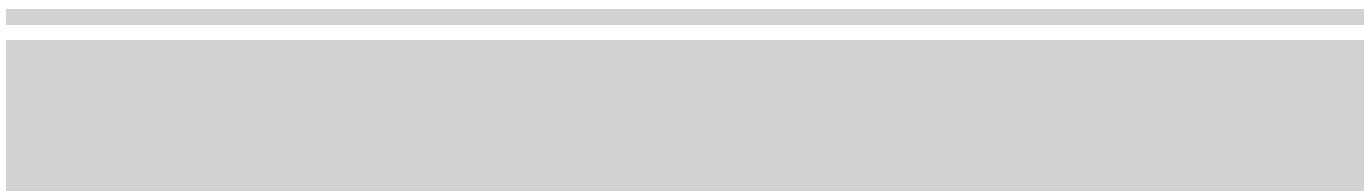

Bedienungsanleitung VARISPOT 500

Achtung:

Vor der **ersten Inbetriebnahme** sowie nach einem Nichtgebrauch von 3 Monaten müssen die Blitzkondensatoren unbedingt formiert werden.

Hierbei ist wie folgt vorzugehen:

1. Gerät einschalten
 2. Gerät auf 1/1 (volle) Leistung stellen
 3. Gerät **NICHT** abblitzen!!!
 4. Gerät in diesem Zustand 1 Stunde eingeschaltet lassen.
 5. Das Halogenlicht dabei **NICHT** einschalten.
- Nach 1 Stunde sind die Blitzkondensatoren formiert, und das Gerät kann in Gebrauch genommen werden.

1. Grundausrüstung

Gerät mit steckbarer Blitzröhre (LUSROR), Halogenröhre (LUSJOD), Netzkabel, Synchronkabel, Schutzkappe.

2. Zubehör

Spotvorsatz PRO-500 (25) mit Projektionsobjektiv (27), Lochblenden, Gobos mit Gobohalter, Irisblende, Maskenrahmen, Farbfilter. Der Varispot 500 ist mit dem normalen "V"-Bajonett versehen, somit passen auch alle Reflektoren des aktuellen Zubehörprogramms.

3. Aufbau

Die Geräte sind mit einem Gerätebügel (6) versehen und weisen eine 5/8"-Stativhülse (7) mit Feststellschraube (8) auf. Diese paßt auf alle Leuchtenstative mit 5/8"-Bolzen. Stative ohne diesen Bolzen benötigen den Adapter MA 151. Das Gerät kann nach Lösen des Handrades (4) mit Handgriff (1) nach oben und unten gekippt werden. Arretieren des Gerätes durch Rechtsdrehung des Handrades (4).

4. Betriebsbereit machen

Blitz- und Halogenröhre sind bereits vom Werk eingesetzt. Stecker des Netzkabels in Buchse (23) in der Geräteunterseite einstecken und mit einer Netzsteckdose verbinden. Gerät mit dem grünen Hauptschalter (22) einschalten, die grüne LED über dem Hauptschalter (22) leuchtet auf. Während der Aufladung blinkt Display (2). Leuchtet Display (2) permanent, ist das Gerät blitzbereit.

5. Netzanschluß

Die Geräte werden vom Werk aus auf 220 - 240 V / 50-60Hz Wechselspannung eingestellt. Vor Anschluß an das Netz prüfen, ob Netzspannung mit der aufgedruckten Gerätespannung auf dem Typenschild (20) übereinstimmt.

6. Einschalten des Einstelllichts

Einstelllicht des Varispot 500: 12V - 50W. Nach Einschalten mit dem grünen Hauptschalter (22) kann das Halogenlicht mit dem gelben Schalter (9) eingeschaltet werden. Ist das Halogenlicht eingeschaltet, leuchtet die LED über dem Schalter grün. Die Helligkeit des Halogenlichts ändert sich proportional zur eingestellten Blitzenergie.

7. Leistungsregelung in 1/10-Blendenstufen

Mit Drehknopf (3) wird die Blitzenergie von ca. 6% bis 100% geregelt (5 Blendenwerte sind einstellbar). Das Display (2) zeigt die eingestellte Energie in 1/10 - Blendenstufen an, die Wiederholgenauigkeit jeder Einstellung beträgt +/- 1%. Blitz- und Halogenlicht stehen in einem festen Verhältnis zueinander und werden proportional eingestellt. Beim Regeln von hoher auf niedrige Energie wird die überschüssige Energie innerhalb des Gerätes schnell abgebaut, das Display (2) blinkt in dieser Zeit.

8. 100% Einstelllicht

Mit Schalter (10) läßt sich das Halogenlicht unabhängig von der Einstellung der Blitzenergie am Drehknopf (3) von proportionaler auf 100% Leistung umschalten.

Halogen 100%: LED über Schalter (10) leuchtet grün

9. Optische und akustische Abblitzkontrolle

Die Geräte sind mit einer optischen und einer akustischen

Abblitzkontrolle ausgerüstet, die sich mit Schalter (11) alternativ schalten läßt.

Schalter (11) gedrückt / LED über Schalter (11) leuchtet grün: Hat das Gerät abgeblitzt, erlischt das Halogeneinstelllicht, bis das Gerät wieder blitzbereit ist. Beim Einsatz mehrerer Geräte ist so feststellbar, ob alle Geräte einwandfrei mitgeblitzt haben.

Schalter (11) in entgegengesetzter Position / LED über Schalter (11) leuchtet NICHT:

Nach dem Aufladen ertönt ein akustisches Signal, die optische Kontrolle ist ausgeschaltet.

10. Synchronisation

Synchronkabel in die Buchse (24) in die Unterseite des Gerätes einstecken und mit der Kamera verbinden. Mehrere Geräte werden untereinander über die Fotozelle (13) ausgelöst. **Diese Fotozelle ist gleichzeitig ein Infrarot-Empfänger**, sie kann mit Schalter (12) ein- und ausgeschaltet werden.

Fotozelle EIN: LED über Schalter (12) leuchtet grün

11. Wechseln der Reflektoren

Der Spotvorsatz PRO-500 (25) wird durch ein Bajonett (19) am Gerät Varispot 500 befestigt. Mit Hebel (18) kann der Spotvorsatz oder auch weiteres Zubehör im Bajonett fixiert werden.

Hebel in Stellung A = Bajonett offen,
Hebel in Stellung B = Bajonett gesperrt.

Hebel (18) in Stellung A bringen, Spotvorsatz in das Bajonett einsetzen und mit Drehung nach rechts zum Einrasten bringen. Lösen in umgekehrter Reihenfolge.

12. Wechseln der Blitz- und Halogenröhre

Gerät ausschalten und vom Netz trennen. Spotvorsatz oder sonstiges Zubehör vom Gerät abnehmen. Halogenröhre (16) nach vorn herausziehen. Neue Röhre einsetzen, die neue Halogenröhre dabei nicht mit den Fingern direkt am Glas berühren. Herstellerinstruktion in der Verpackung beachten. Die Blitzröhre (17) vorsichtig nach vorne herausziehen und

durch neue ersetzen.
Typen Halogen- und Blitzröhren siehe "Technische Daten"

13. Sicherung

Varispot 500 ist mit einer Hauptsicherung ausgerüstet. Zum Wechseln der Sicherung Sicherungshalter (21) mit dem Finger leicht drücken und nach links drehen. Defekte Sicherung ausschließlich durch gleichwertige Sicherung ersetzen = **T 6,3A**

14. Thermische Sicherheit

Die Geräte sind mit Thermoschaltern gesichert. Bei einer sehr hohen Umgebungstemperatur und hoher Dauerbelastung der Geräte kann der Thermoschalter ansprechen.

Spricht dieser Thermoschalter an, ist das Gerät nicht mehr blitzbereit, das Display (2) blinkt und das Halogenlicht erlischt. Nach erfolgter Abkühlung schaltet sich das Gerät automatisch wieder ein. Die Geräte werden durch einen eingebauten Ventilator im Normalfall ausreichend gekühlt.

15. Pflege und Service

Bei ständigem Gebrauch sollten die Geräte einmal jährlich in unserem Service überprüft werden.

Das Blitzgerät darf auf keinen Fall Spritz- oder Tropfwasser ausgesetzt werden.

Versand der Geräte per Post oder Spedition: Unbedingt vorher Blitz- und Halogenröhre entfernen und separat verpacken.

Technische Daten		VARISPOT 500
Blitzenergie	J (Ws)	500
Nennspannung	V	220 - 240
Leitzahl, ISO 100, m, Varispot 500 / + PRO-500		78 / 28
Blende, 1 m, ISO 100, Varispot 500 / + PRO-500	f	64,5 / 22,4
Variationsbereich in 1/10 Blenden, 5 Blenden einstellbar	J (Ws)	Blitzröhre (LUSROR) UV-gesperrt 30 - 500
Blitzfolge	sec	0,8 - 3,4
Blitzdauer t 0,5	sec	1/600 - 1/900
Halogeneinstelllicht proportional zur Blitzenergie	W	max. 50 W
Halogenröhre, Radium (LUSJOD)	V / W	12 / 50
Blitzauslösung		IR-Empfänger - Fotozelle Synchronkabel - Handauslöser
Spannung am Synchronkabel	V	9
Anschlußwerte	A/VA(W)	6,3 / 1450
Blitzspannungsstabilität	%	+/- 1
Elektrische Sicherheit / Funkentstörung		CE, DIN IEC 491, VDE 0882
Abmessungen, ohne Bügel	mm	136 x 136 x 376
Gewicht, VARISPOT 500	kg	4,0
Gewicht, Spotvorsatz PRO-500	kg	1,4
<i>Technische Änderungen vorbehalten.</i>		

- (1) Handgriff
- (2) Display
- (3) Energieregulierung
- (4) Handrad
- (5) Handauslöser
- (6) Gerätebügel
- (7) Hülse 5/8"
- (8) Rändelschraube Stativbefestigung
- (9) Halogenlicht EIN-AUS
- (10) Halogenlicht 100%
- (11) Optische / Akustische Abblitzkontrolle
- (12) Fotozelle EIN-AUS
- (13) Fotozelle / IR-Empfänger
- (14) Schutzkappe
- (15) Schirmreflektor
- (16) Halogenröhre
- (17) Blitzröhre
- (18) Schieber Zubehör arretierung
- (19) Reflektor-Bajonett
- (20) Typenschild
- (21) Netzsicherung
- (22) Hauptschalter EIN-AUS
- (23) Buchse Netzkabel
- (24) Buchse Synchronkabel
- (25) Spotvorsatz PRO-500
- (26) Arretierschraube
- (27) Projektions-Objektiv

Instructions for use VARISPOT 500

Caution:

Be sure to form the flash capacitors **before first use** of the equipment as well as after every three month of storage.

To do this, proceed as follows:

1. Switch unit on.
2. Set unit for full power (1/1).
3. Do **NOT** fire any flashes!!!
4. Leave unit in this condition for one hour.
5. Do **NOT** turn on the modeling light.

The capacitors are formed after one hour, and the unit may be used.

1. Basic outfit

Flash unit with plug-in flash tube (LUSROR), halogen lamp (LUSJOD), power cable, sync cable, protective cover.

2. Accessories

PRO-500 Spot Attachment (25) with projection lens (27), waterhouse stops, gobos with holder, iris diaphragm, masking frame, color filters. The Varispot 500 has the standard V-bayonet mount and thus accepts all reflectors from the current line of accessories.

3. Assembly

The units have a mounting bracket (6) provided with a 5/8-inch socket (7) with clamp screw (8). The socket accepts the 5/8-inch studs of lighting stands. For stands with studs of different diameter, use an MA-151 adapter. After slackening the handwheel (4), the entire flash head can be tilted up or down with grip (1). To lock it in place, tighten handwheel (4).

4. Preparing the unit for operation

The flash and halogen tubes are factory-fitted. Connect the power cable to socket (23) at the bottom of the unit and plug it into an AC wall outlet. Switch the unit on using the green master switch (22); the green LED above button (22) lights up. Display (2) blinks while the capacitors are charging. As soon as display (2) is permanently lit, the unit is ready to fire.

5. Power supply

The units are factory-set for operation on 220-240V/50-60Hz. Before connecting for the first time, check to make sure that you power supply coincides with the voltage given on nameplate (20).

6. Switching on the modeling light

Varispot 500 modeling light: 12V - 50W. Once the unit has been switched on with the green master switch (22), you may switch on the halogen modeling light using the yellow button (9). The LED above the switch will light up green. The brightness of the modeling light varies in proportion to the flash output selected.

7. Controlling output in 1/10 f-stops

Use knob (3) to vary flash output from approx. 6%

to 100% (five f-stops can be set). The display (2) shows the output selected in 1/10 f-stop increments; reproducibility is $\pm 1\%$. Flash and halogen light are controlled proportionally and have a fixed relationship. When switching from high to low output, the excessive energy is dissipated internally, with the display (2) blinking during this period.

8. 100% modeling light

Button (10) serves to set the halogen light to full power regardless of the flash output selected with knob (3). Halogen 100%: LED above button (10) lights up green.

9. Visual and acoustic firing monitors

The unit offers visual and acoustical confirmation of flash firing, which can be activated with button (11). Switch (11) depressed / LED above switch (11) lights green:

After firing, the halogen modeling light will go out and come on only when the unit has recharged. In a multiple-flash setup it is therefore easy to check whether all units have fired.

Switch (11) in opposite position / LED above switch (11) does NOT light: An acoustic signal can be heard after recycling; the optical monitor is deactivated.

10. Synchronization

Plug the sync cable into terminal (24) at the bottom of the unit and connect it to the camera. Further flash units are triggered via the slave cell (13) **which also serves as an infrared sensor**. It can be switched on or off with button (12). Slave cell ON: LED above button (12) lights up green.

11. Changing reflectors

The PRO-500 Spot Attachment (25) is attached to the Varispot 500 via a bayonet mount (19). The lever (18) serves to secure the spot attachment or other accessories in the mount.

Slider set to A = mount open.

Slider set to B = mount locked.

Set slider (18) to A, insert the PRO-500 Spot Attachment in the mount and lock it by clockwise rotation. To remove, proceed in the reverse order.

12. Changing the flash and halogen tubes

Switch the unit off and disconnect it from the power supply. Remove the Spot Attachment or other accessories. Pull out halogen tube (16) towards the front. Do not touch the bulb of the new tube with your bare fingers when inserting it. Follow the manufacturer's instructions in the box. Carefully pull out flash tube (17) towards the front and replace by a new one.

For the types of halogen and flash tubes, see „Specifications“.

13. Fuses

The Varispot 500 has a main power fuse.

To change fuses, lightly press down with your finger on the fuse holder (21). Replace blown fuses by new ones of the identical rating = **T 6,3 A**

14. Thermal safety

The units are protected by a thermal circuit breaker. This may cut off the power supply in the event of high ambient temperature or prolonged, heavy-duty operation. Should this occur, the unit cannot be fired any more, the display (2) blinks, and the modeling light goes out. The power supply will be automatically restored the moment the unit has cooled down. In normal operation, the integral cooling fan is sufficient to prevent overheating.

15. Maintenance

Equipment used daily should be checked about once a year by an authorized Multiblitz Service Center.

Never expose the flash unit to splashing or dripping water.

Before shipping the equipment, be sure to remove the flash and halogen tubes, packing them separately.

Technical Data		VARISPOT 500
Flashpower	J (Ws)	500
Power supply	V	220 - 240
Guide No., ISO 100, m, Varispot 500 / + PRO-500		78 / 28
F-stop, 1 m, ISO 100, Varispot 500 / + PRO-500	f	64,5 / 22,4
Control range in 1/10 increments 5 f-stops	J (Ws)	Flash tube (LUSROR) UV-absorbing 30 - 500
Recycling time	sec	0,8 - 3,4
Flash duration t 0,5	sec	1/600 - 1/900
Modeling light / Control range	W	max. 50 W
Halogen tube, Radium (LUSJOD)	V / W	12 / 50
Flash triggering		IR - Slave cell sync cable - manual
Synchro voltage	V	9
Connected load	A/VA(W)	6,3 / 1450
Flash voltage stability	%	+/- 1
Radio noise suppression / Electrical safety		CE, DIN IEC 491, VDE 0882
Dimensions (without bracket)	mm	136 x 136 x 376
Weight, VARISPOT 500	kg	4,0
Weight, Spot PRO-500	kg	1,4
<i>Subject to change without notice.</i>		

- (1) Grip
- (2) Display
- (3) Output control
- (4) Handwheel
- (5) Open-flash button
- (6) Mounting bracket
- (7) 5/8-inch socket
- (8) Knurled clamp screw
- (9) Modeling light
ON / OFF
- (10) Modeling light 100%
- (11) Visual/acoustic
firing monitor
- (12) Slave cell ON / OFF
- (13) Slave cell / IR sensor
- (14) Protective cover
- (16) Halogen tube
- (17) Flash tube
- (18) Accessory lock slider
- (19) Reflector bayonet
mount
- (20) Nameplate
- (21) Fuse holder
- (22) Master switch
(ON / OFF)
- (23) Socket for power-
supply cable
- (24) Sync terminal
- (25) PRO-500 Spot
Attachment
- (26) Clamp screw
- (27) Projection lens

Mode d'emploi VARISPOT 500

Attention:

Avant la **mise en service** et après une non-utilisation de trois mois, les condensateurs électrolytiques du flash doivent absolument être formés.

Il faut procéder de la manière suivante:

1. Mettre le flash en circuit.
 2. Le régler sur 1/1 (puissance maximum).
 3. Ne déclencher **AUCUN** éclair!!!
 4. Laisser l'appareil en circuit, réglé ainsi, pendant 1 heure.
 5. **Ne pas** mettre le tube halogène en circuit.
- Après 1 heure, les condensateurs électrolytiques sont formés et le flash peut être utilisé.

1. Equipement de base

Générateur avec tube flash (LUSROR) enfichable, tube halogène (LUSJOD), câble secteur, câble de synchronisation, bouchon de protection.d'accessoires.

2. Accessoires

Spot PRO-500 (25) avec objectif de projection (27),écrans perforés, caches et porte-cache, diaphragme iris, contre-cache, filtres de couleur. Le Varisport 500 comporte une baïonnette „V“ normale, ce qui permet d'utiliser tous les réflecteurs de la gamme actuelle d'accessoires.

3. Constitution

Chaque générateur comporte un support en U (6) et une douille 5/8" (7) pour trépied avec vis de blocage (8). Cette douille convient pour tous les trépieds avec goujon 5/8". Les trépieds qui n'en ont pas nécessitent un adaptateur MA 151. Après avoir desserré le bouton (4), le générateur peut être orienté vers le haut ou vers le bas à l'aide de la poignée (1). Pour le bloquer de nouveau, il faut tourner le bouton (4) vers la droite.

4. Mise en disponibilité

Le tube flash et le tube halogène sont déjà montés à l'usine. Enfoncez la fiche du câble secteur dans la prise (23), sous le générateur, et branchez la fiche de l'autre extrémité sur le secteur. Mettez l'appareil en circuit en appuyant sur l'interrupteur principal vert (22) ; la DEL verte s'allume au-dessus de l'interrupteur principal (22). L'affichage (2) clignote pendant la charge. Lorsque l'affichage (2) éclaire en permanence, le générateur est prêt à fonctionner.

5. Raccordement au secteur

A l'usine, les générateurs sont réglés pour fonctionner sur du courant alternatif de 220 - 240 V / 50-60 Hz. Avant de raccorder un générateur, vérifiez si la tension du secteur correspond à celle imprimée sur la plaque signalétique (20).

6. Mise en circuit de la lumière de mise au point

Lumière de mise au point du Varisport 500: 12V - 50W. Après la mise en circuit en appuyant sur l'interrupteur principal vert (22), le tube halogène peut être allumé en appuyant sur l'interrupteur jaune (9). Quand le tube

halogène est en circuit, la DEL au-dessus de l'interrupteur éclaire en vert. La luminosité de la lumière de mise au point change proportionnellement à l'énergie réglée pour le flash.

7. Réglage de la puissance par 1/10 de diaphragme

Le bouton rotatif (3) règle l'énergie du flash de 6 % environ à 100 % (réglage sur 5 valeurs de diaphragme). L'affichage (2) indique l'énergie réglée en dixièmes de diaphragme avec une précision de répétition de chaque réglage de +/- 1 %. La lumière du flash et celle du tube halogène ont un rapport constant et sont réglées proportionnellement. Lorsque le réglage passe d'une énergie plus élevée à une énergie plus basse, l'excédent d'énergie est éliminé dans le générateur et l'affichage (2) clignote pendant ce temps.

8. Lumière de mise au point à 100%

Le commutateur (10) permet de passer de la luminosité proportionnelle à la puissance à 100 %, indépendamment du réglage de l'énergie du flash avec le bouton rotatif (3).

Lumière halogène à 100 % : la DEL au-dessus du commutateur (10) éclaire en vert.

9. Contrôle visuel et acoustique des éclairs déclenchés

Le générateur est équipé d'un système visuel et acoustique de contrôle des éclairs déclenchés qui peut être mis en circuit ou hors circuit avec la touche (11).

Touche (11) enfoncée : la DEL au-dessus de la touche (11) éclaire en vert ; une fois l'éclair déclenché, le tube halogène demeure éteint jusqu'à ce que le générateur soit de nouveau prêt pour le déclenchement d'un nouvel éclair. Lorsqu'on emploie plusieurs générateurs simultanément, ceci permet de constater s'ils ont tous fonctionné parfaitement. Touche (11) non enfoncée : la DEL au-dessus de la touche (11) n'éclaire PAS.

Un signal acoustique retentit une fois la charge terminée; le contrôle visuel est hors circuit.

10. Synchronisation

Introduisez la fiche du câble de synchronisation dans la prise (24) sous le générateur et connectez l'autre extrémité à l'appareil photographique. Plusieurs générateurs peuvent être déclenchés simultanément par l'intermédiaire de la cellule photoélectrique (13).

Cette cellule photoélectrique est en même temps un récepteur IR ; elle peut être mise en circuit et hors circuit en appuyant sur l'interrupteur (12).

La DEL au-dessus de l'interrupteur (12) éclaire en vert quand la cellule photoélectrique est en circuit.

11. Changement de réflecteur

La baïonnette (19) permet de fixer le spot PRO-500 (25) au Varisport 500. C'est avec la manette (18) que l'on fixe le spot sur un autre accessoire dans la baïonnette.

Manette en position A = baïonnette ouverte.

Manette en position B = baïonnette verrouillée.

Amenez la manette (18) en position A, placez le réflecteur dans la baïonnette et verrouillez en tournant vers la droite. Le déverrouillage s'effectue en sens inverse.

12. Changement du tube flash et du tube halogène

Mettez le générateur hors circuit et ôtez la fiche de raccordement au secteur. Enlevez le spot PRO-500 ou tout accessoire. Tirez sur le tube halogène (16) pour le sortir vers l'avant. Mettez en place le nouveau tube halogène en évitant tout contact direct avec les doigts. Tenez compte des instructions du fabricant. Tirez avec précaution sur le tube flash (17), vers l'avant, et remplacez-le par un neuf.

Types de tube halogène et de tube flash: voir "données techniques"

13. Fusibles

Le Varispot 500 est équipé d'un fusible principal. Pour changer un fusible, appuyez légèrement sur le support (21) et tournez vers la gauche. Remplacez le fusible uniquement par un autre du même type: = **T 6,3 A**

14. Sécurité thermique

Les générateurs sont équipés d'un interrupteur-disjoncteur. Il réagit lorsque la température ambiante est très élevée ou quand le générateur est soumis en permanence à une forte contrainte thermique. Après cela, le générateur n'est plus en disponibilité, l'afficheur (2) clignote et le tube halogène s'éteint. Lorsque le générateur est refroidi, il se remet en circuit automatiquement. Dans les conditions de fonctionnement normales, le ventilateur incorporé refroidit suffisamment les générateurs.

15. Entretien et service après-vente

S'ils sont utilisés en permanence, les générateurs devraient être contrôlés par notre service après-vente une fois par an.

Le tube flash ne doit en aucun cas être exposé à des éclaboussures ou des gouttes d'eau.

Expédition des générateurs : Il est indispensable d'enlever le tube flash ainsi que le tube halogène et de les emballer séparément.

Données techniques		VARISPOT 500
Energie du flash	J (Ws)	500
Tension secteur	V	220 - 240
Nombre-guide, ISO 100, m, Varispot 500 / + PRO-500		78 / 28
Diaphragme, 1 m, ISO 100, Varispot 500 / + PRO-500	f	64,5 / 22,4
Fourchette de réglage par 1/10 de diaphragme sur 5 diaphragmes	J (Ws)	Tube-éclair (LUSROR) avec filtre UV 30 - 500
Succession des éclairs	sec	0,8 - 3,4
Durée de l'éclair t 0,5	sec	1/600 - 1/900
Lumière halogène de mise au p. 100%	W	max. 50 W
Tube halogène, Radium (LUSJOD)	V / W	12 / 50
Déclenchement de l'éclair		IR - cellule photoélectrique câble synchro - déclencheur manuel
Tension câble synchro	V	9
Valeurs de raccordement	A/VA(W)	6,3 / 1450
Stabilité de la tension des éclairs	%	+/- 1
Sécurité électrique		CE, DIN IEC 491, VDE 0882
Dimensions (sans support en U)	mm	136 x 136 x 376
Poids, VARISPOT 500	kg	4,0
Poids, Spot PRO 500	kg	1,4
<i>Sous réserve de modifications techniques.</i>		

- (1) Poignée
- (2) Afficheur
- (3) Réglage de l'énergie
- (4) Bouton
- (5) Déclencheur manuel
- (6) Support en U
- (7) Douille 5/8"
- (8) Vis moletée pour la fixation à un trépied
- (9) MARCHE-ARRET tube halogène
- (10) Lumière halogène 100%
- (11) Contrôle visuel / acoustique du déclenchement de l'éclair
- (12) MARCHE-ARRET cellule photoélectrique
- (13) Cellule photoélectrique/ Récepteur IR
- (14) Bouchon de protection
- (16) Tube halogène
- (17) Tube flash
- (18) Manette de blocage des accessoires
- (19) Baïonnette pour réflecteur
- (20) Plaque signalétique
- (21) Support de fusible
- (22) MARCHE-ARRET interrupteur principal
- (23) Prise câble secteur
- (24) Prise câble synchro
- (25) Spot Pro 500
- (26) Vis d'arrêt
- (27) Objectif de projection

Instrucciones de uso VARISPOT 500

Atención:

Antes de la **primera puesta en marcha** así como tras una inactividad de 3 meses han de formarse sin falta los condensadores del flash.

Proceda como sigue:

1. Poner el aparato en marcha, pero **NO** la luz halógena.
2. Situarlo en plena (1/1) potencia.
3. **NO** hacer ningún destello!!!
4. Dejar el flash conectado durante 1 hora en éste estado.

Al cabo de 1 hora los condensadores están formados y se puede hacer uso del flash.

1. Aparato base

Aparato con lámpara de destello enchufable (LUSROR), lámpara halógena (LUSJOD), cable de red, cable sincro, capuchón protector

2. Accesorios

Cañón-spot PRO-500 (25) con objetivo de proyección (27), chapas de orificios, gobos con portagobos, marco para máscaras, filtros de color. El Varispot 500 lleva la normal bayoneta «V» por lo que se acoplan también todos los reflectores del programa actual de accesorios.

3. Montaje

Los aparatos están dotados de una horquilla (6) y muestran un acoplamiento 5/8" hembra (7) para el pie con tornillo de fijación (8). Se adapta a todos los pies de focos con macho 5/8". Los pies sin este macho precisan el adaptador Manfrotto 151. Después de aflojar la rueda (4) se puede mover el aparato con el asa (1) hacia arriba y abajo. Se fija el flash girando la rueda (4) hacia la derecha.

4. Preparar para el disparo

La lámpara de destello y la de enfoque vienen colocadas ya de fábrica. El enchufe del cable de red se inserta en la base (23) en la cara inferior del aparato y luego se conecta a la red. Poner el aparato en marcha con el conmutador principal verde (22); se encenderá el LED verde sobre dicho conmutador (22). Durante la carga parpadea el display (2); en cuanto luzca de forma permanente el aparato está listo para el destello.

5. Conexión a la red

Los aparatos se ajustaron en fábrica a 220-240V/ 50-60 Hz corriente alterna. Antes de enchufar el aparato a la red comprobar si ésta coincide con el voltaje que figura en la chapa de características (20).

6. Encender la luz de enfoque

Luz de enfoque del Varispot 500: 12V - 50W. Después de la puesta en marcha con el conmutador principal verde (22) puede dar al conmutador (9) amarillo para encender la luz halógena. Una vez encendida dicha lámpara lucirá verde el LED encima del conmutador. La luminosidad de la luz halógena varía en proporción

con la potencia del destello ajustada.

7. Regulación de la potencia en escalones de 1/10 diafragma

Con el mando giratorio (3) se regula la energía del destello desde aprox. 6% hasta 100% (son ajustables 5 diafragmas). El display (2) indica la energía ajustada en escalones de 1/10 diafragma; la precisión en la repetición de cada ajuste es de +/- 1%. La luz del destello y la halógena están relacionadas fijas entre sí y se ajustan proporcionalmente. Al regular de energía elevada a menor, la energía que vaya sobrando se desintegra dentro del aparato: durante éste periodo parpadea el display (2).

8. Luz de enfoque al 100%

Con el conmutador (10) se cambia la luz halógena independientemente de la potencia del flash por medio del mando giratorio (3), es decir de luz proporcional a un cien por cien de rendimiento. Halógena 100%: LED sobre el conmutador (10) luce verde

9. Control óptico y acústico del destello

Los aparatos vienen equipados con un control óptico y acústico del destello que se puede conectar alternativamente con el conmutador (11).

El conmutador (11) presionado / el LED sobre el conmutador (11) se enciende verde: si el aparato hizo el destello, la luz halógena de enfoque se apaga hasta que el flash esté nuevamente dispuesto para disparar. Al utilizar varios aparatos puede controlarse de ésta manera si todos ellos han destellado correctamente.

Conmutador (11) en posición opuesta / El LED sobre el conmutador (11) NO luce:

Después de la carga se escucha una señal acústica, el control óptico está apagado.

10. Sincronización

Introducir el cable sincro en la base (24) en la cara inferior del aparato y unirlo con la cámara. Varios aparatos se disparan entre sí por medio de la fotocélula (13). **Esta fotocélula es al mismo tiempo un receptor IR;** puede encenderse y dejar fuera de servicio mediante el conmutador (12). Fotocélula ENCENDIDA: LED sobre el conmutador (12) luce verde.

11. Cambio de los reflectores

El cañón spot PRO-500 (25) se fija al flash Varispot 500 por medio de una bayoneta (19). Con la palanca (18) el cañón o también otros accesorios pueden fijarse en la bayoneta.

Palanca en posición A = bayoneta abierta

Palanca en posición B = bayoneta bloqueada

Situar la palanca (18) en posición A, introducir el reflector en la bayoneta y hacerlo encajar con un giro hacia la derecha. Se retira en el orden inverso. Los paraguas reflectantes sólo se utilizan con el reflector a propósito STUSCH (25) estando integrada la fijación para paraguas en este reflector.

12. Cambio de la lámpara de destello y de enfoque

Apagar el aparato y separarlo de la red. Retirar el PRO-500 o cualquier otro accesorio del aparato. Tirar de la lámpara halógena (16) hacia adelante. Quitar la lámpara y poner otra; la nueva no se puede tocar directamente con los dedos sino prestar atención a las instrucciones del fabricante dentro del embalaje. Tirar cuidadosamente de la lámpara de destello (17) hacia adelante y sustituirla.

Tipo de las lámparas halógenas y de destello véase „Datos Técnicos“

13. Fusibles

El Varisport 500 viene equipado con un fusible principal

Para cambiar los fusibles presionar con el dedo ligeramente el portafusibles (21) y girar hacia la izquierda. Los fusibles defectuosos se deben sustituir exclusivamente por otros del mismo valor = **T 6,3 A**

14. Seguridad térmica

Los aparatos están asegurados con un termorruptor. En caso de una muy elevada temperatura ambiental y esforzando los aparatos con destellos permanentes puede reaccionar el termorruptor. Si éste es el caso, el flash ya no dispara, el display (2) parpadea y la luz halógena se apaga. Una vez enfriado, el aparato se pondrá automáticamente de nuevo en marcha. En casos normales los aparatos son suficientemente refrigerados gracias a un ventilador incorporado.

15. Cuidados y mantenimiento

Si los aparatos están constantemente en uso, una vez al año deberían revisarse por nuestro servicio.

Bajo ningún concepto debe exponerse el flash a salpicaduras de agua o a goteo.

Envío de los aparatos por correo o transportista: sin falta quitar previamente la lámpara de destello y la de enfoque y empaquetarlas por separado.

Datos técnicos		VARISPOT 500
Energía del destello	J (Ws)	500
Voltaje de la red	V	220 - 240
Número guía, ISO 100, m, Varisport 500 / + PRO-500		78 / 28
Diafragma, 1 m, ISO 100, Varisport 500 / + PRO-500	f	64,5 / 22,4
Campo de regulación en pasos de 1/10 ajustables 5 diafragmas	J (Ws)	Lámp. de destello (LUSROR) bloqueo de UV 30 - 500
Secuencia de destellos	sec	0,8 - 3,4
Duración del destello t 0,5	sec	1/600 - 1/900
Luz halógena de enfoque 100%	W	max. 50 W
Lámpara halógena, Radium (LUSJOD)	V / W	12 / 50
Disparo		IR - fotocélula cable sincro - disparador manual
Voltaje synchro	V	9
Valores de conexión	A/VA(W)	6,3 / 1450
Estabilidad de la tensión del dest.	%	+/- 1
Seguridad eléctrica		CE, DIN IEC 491, VDE 0882
Dimensiones (sin horquilla)	mm	136 x 136 x 376
Peso, VARISPOT 500	kg	4,0
Peso, Spot PRO-500	kg	1,4
Reservado el derecho de modificaciones técnicas.		

- (1) Asa
- (2) Display
- (3) Regulación de la energía
- (4) Rueda de apriete
- (5) Disparador manual
- (6) Horquilla
- (7) Casquillo 5/8"
- (8) Tornillo estriado fijación pie
- (9) ENCENDIDO-APAGADO luz de enfoque
- (10) Luz halógen al 100%
- (11) Control óptico/acústico del destello
- (12) ENCENDIDO-APAGADO fotocélula
- (13) Fotocélula / receptor IR
- (14) Capuchón protector
- (16) Lámpara halógena
- (17) Lámpara de destello
- (18) Palanca para fijar accesorios
- (19) Bayoneta para reflector
- (20) Chapa de características
- (21) Portafusibles
- (22) ENCENDIDO-APAGADO conmutador principal
- (23) Base para cable de red
- (24) Base para cable sincro
- (25) Cañón spot PRO-500
- (26) Tornillo de fijación
- (27) Objetivo de proyección

ISTRUZIONI D'USO VARISPOT 500

ATTENZIONE:

In caso di uso del generatore dopo un periodo di inattività di 3 mesi, si devono riformare i condensatori del generatore stesso.

Si proceda come segue:

1. Posizionare l'interruttore del generatore in posizione di accesso, ma **NON** l'interruttore della luce pilota.
2. Posizionare il reostato di potenza su 1/1 (piena).
3. Il generatore non produce ancora il lampo.
4. Tenete il generatore nella suddetta posizione per la durata di 1 ora.

Dopo questo periodo di tempo i condensatori si saranno formati ed il generatore potrà essere usato.

1. CORREDO BASE

Generatore corredato di: lampada flash (LUSROR), con innesti a spinotto, lampada alogena per luce pilota (LUSJOD), cavo per allacciamento a rete e calotta di protezione.

2. ACCESSORI

Aggiuntivo spot PRO-500 (25) con obiettivo di proiezione (27), diaframma a foro, vari diaframmi a foro con supporto, diaframma a iride, mascherine a telaio, filtri colorati. Il Varispot 500 è dotato di attacco a baionetta a "V" e può quindi essere montato su tutti i riflettori a parabola dell'attuale programma Multiblitz

3. COSTRUZIONE

Il generatore è montato su una forcilla ad U (6) con incorporato l'attacco per stativo 5/8" (7) con vite di bloccaggio (8). Il generatore potrà così essere montato su tutti gli stativi dotati di attacco 5/8". Gli stativi non dotati di detto attacco necessitano dell'adattatore MA 151. Il generatore potrà essere orientato verso l'alto o verso il basso allentando la rotella (4) e agendo con l'apposita impugnatura (1). Ottenuto il giusto orientamento si potrà bloccare il generatore nella posizione desiderata restringendo la rotella (4).

4. APPRONTAMENTO

Sia la lampada a flash che quella per luce pilota vengono montate dal fabbricante. Collegare il cavo di allacciamento a rete nella presa (23) del generatore e inserire la spina alla presa di corrente. Azionare l'interruttore generale (22) verde, il LED a luce verde posto sopra l'interruttore principale (22) si accende. Durante la carica lampeggia il display (2), non appena quest'ultimo resterà acceso a luce continua il generatore sarà pronto al lampo.

5. ALLACCIAMENTO A RETE

Il generatore è dotato di cambia voltaggio da 220-240v 50-60hz. Prima di collegare il generatore alla corrente di rete, accertarsi che il voltaggio impostato sul generatore, visibile nella finestrella

(20), corrisponda al voltaggio di rete.

6. ACCENSIONE DELLA LUCE PILOTA

Luce pilota Varispot 500: 12V - 50W. Dopo aver acceso l'interruttore generale (22) si potrà accendere la luce pilota con l'interruttore (9) giallo. L'accensione della luce pilota è segnalata dall'accensione del LED a luce verde posto sull'interruttore. La potenza della luce pilota è regolabile proporzionalmente alla potenza della luce flash.

7. REGOLAZIONE DI POTENZA A 1/10 DI VALORE DI DIAFRAMMA

Con la rotella girevole (3) si può regolare la potenza di erogazione del generatore dal 6% del suo totale al 100% (regolazione su 5 valori di diaframma). Sul display (2) viene evidenziata la potenza impostata in 1/10 valore di diaframma. Si può variare la potenza impostata per il valore di +/- 1%. La potenza della luce flash e della luce pilota restano fermamente proporzionali in ogni variazione. Variando la potenza da un valore alto ad uno più basso l'eccedenza di potenza verrà riassorbita dai condensatori. Il display (2) resterà acceso per questa frazione di tempo.

8. REGOLAZIONE DELLA LUCE PILOTA AL 100%

Con l'interruttore (10) si può regolare la potenza della luce pilota fino al 100% indipendentemente dalla potenza impostata per la luce flash che avviene con la rotella girevole (3). Allorché la luce pilota è regolata al 100% della sua potenza si accende il LED a luce verde posto sull'interruttore (10).

9. CONTROLLO OTTICO E ACUSTICO DELL'AVVENUTO LAMPO

L'aggiuntivo spot è dotato di controllo ottico e acustico di avvenuto lampo; dette funzioni sono comandate dall'interruttore a bilanciere (11) in modo alternativo. Premendo l'interruttore (11) il LED, posto sullo stesso, si illumina a luce verde: ad avvenuto lampo, si accenderà la luce pilota e resterà accesa finché il generatore non sarà pronto per il lampo successivo. Nel caso in cui, più punti luce siano impiegati per la ripresa fotografica, si avrà la certezza che tutti i relativi lampi siano stati regolarmente emessi.

Posizionando l'interruttore (11) nella posizione opposta, il LED, sopra lo stesso, non si accenderà. Non appena la carica dei condensatori sarà ultimata si percepirà un segnale acustico, il controllo ottico è così disinserito.

10. SINCRONIZZAZIONE

Collegare il cavetto sincro nell'apposito attacco (24) ed all'altra estremità all'apparecchio fotografico. Più generatori saranno tra di loro sincronizzati per mezzo della fotocellula (13). **Questa fotocellula ha anche la funzione di ricevitore IR;** essa è comandata dall'interruttore (12). A fotocellula inserita il LED a luce verde, posto sull'interruttore (12), si accende.

11. CAMBIO DEL RIFLETTORE

L'aggiuntivo spot PRO-500 (25) verrà fissato sul generatore Varisport 500 per mezzo del suo attacco a baionetta (19). Con la leva (18) potranno essere fissati all'attacco a baionetta del generatore, oltre all'aggiuntivo spot altri accessori.

Leva in posizione A = baionetta aperta
Leva in posizione B = baionetta bloccata

Posizionare la leva (18) su A, introdurre il PRO-500 a parabola nell'attacco a baionetta e girarlo verso destra fino al suo arresto. Per il suo smontaggio procedere in successione inversa.

12. SOSTITUZIONE DELLA LAMPADA FLASH E DELLA LAMPADA PILOTA

Spegnere l'interruttore generale del generatore e scollegare lo stesso dalla rete elettrica. Smontare dal generatore il riflettore a parabola ed altri eventuali accessori. Sarà così estratta la lampada vecchia e la si potrà sostituire con una nuova facendo attenzione di non creare contatti diretti tra le proprie dita ed il bulbo della lampada. Le istruzioni del fabbricante della lampada si trovano nell'imballo. La lampada flash (17) si estrae tirandola prudentemente verso l'esterno e la si sostituisce con una nuova. I tipi

di lampada alogena e lampada flash sono descritti nei "dati tecnici"

13. FUSIBILI

Per sostituire il fusibile, premere leggermente con il dito sulla chiusura dell'alloggiamento (21) e girarlo verso sinistra. Sostituire il fusibile difettoso con altro nuovo dello stesso tipo = **T 6,3 A**

14. SICUREZZA TERMICA

I generatori sono dotati di termointerruttore di sicurezza. In ambienti particolarmente caldi o in caso di uso prolungato dei generatori può scattare il termointerruttore di sicurezza; il generatore non sarà più predisposto al lampo, il display (2) lampeggerà e la luce pilota resterà accesa. Dopo l'avvenuto raffreddamento con l'apposito turboventilatore il generatore riprenderà automaticamente le proprie funzioni.

15. ASSISTENZA TECNICA

E' consigliabile far controllare i generatori una volta all'anno da uno dei nostri centri di assistenza.

Il generatore dovrà essere protetto sia da spruzzi d'acqua che dall'umidità.

Dati tecniche		VARISPOT 500
Potenza	J (Ws)	500
Tensione rete	V	220 - 240
Numero guida, ISO 100, m, Varisport 500 / + PRO-500		78 / 28
Diaframma, 1 m, ISO 100, Varisport 500 / + PRO-500	f	64,5 / 22,4
Regolazione intervallo di 1/10 diaframma, Regolabile su scala di 5 diaframmi	J (Ws)	Lampada flash (LUSROR) anti UV 30 - 500
Successione flash	sec	0,8 - 3,4
Durata flash t 0,5	sec	1/600 - 1/900
Luce pilota alogena 100%	W	max. 50 W
Lampa alogena, Radium (LUSJOD)	V / W	12 / 50
Accensione flash		IR - Fotocellula cavetto synchro - scatto manuale
Tensione synchro	V	9
Valori di collegamento	A/VA(W)	6,3 / 1450
Stabilità della tensione del flash	%	+/- 1
Sicurezza Elettrica		CE, DIN IEC 491, VDE 0882
Dimensioni (senza staffa)	mm	136 x 136 x 376
Peso, VARISPOT 500	kg	4,0
Peso, Spot PRO 500	kg	1,4
<i>Diritto di modifiche tecniche riservato.</i>		

- (1) Impugnatura a mano
- (2) Display
- (3) Regolatore della potenza
- (4) Rotella di bloccaggio
- (5) Scatto flash manuale
- (6) Forcella ad U
- (7) Attacco per stativo 5/8"
- (8) Vite di bloccaggio allo stativo
- (9) Interruttore luce pilota ACCESO/SPENTO
- (10) Interruttore luce pilota indipendente
- (11) Interruttore controllo ottico / acustico di avvenuto lampo
- (12) Interruttore fotocellula ACCESA / SPENTA
- (13) Fotocellula / Ricevitore IR
- (14) Calotta di protezione
- (16) Lampada pilota
- (17) Lampada flash
- (18) Leva di bloccaggio accessori
- (19) Attacco a baionetta per riflettori
- (20) Finestrella
- (21) Alloggiamento fusibili
- (22) Interruttore principale ACCESO / SPENTO
- (23) Attacco per cavo di corrente a rete
- (24) Attacco per cavetto sincro
- (25) Aggiuntivo spot PRO-500
- (26) Vite di bloccaggio
- (27) Obiettivo di proiezione

GEBRUIKSAANWIJZING VARISPOT 500

Let op:

Voor de **éérste ingebruikname** en na een periode van 3 maanden de flitser niet gebruikt te hebben dient u de flits-elco's te formeren.

Dit gaat als volgt:

1. Apparaat aanzetten.
2. Apparaat op 1/1 (vol) vermogen instellen.
3. Apparaat **NIET** afflitsen!!!
4. Apparaat in deze toestand een uur aan laten staan.
5. Het instellicht **NIET** inschakelen.

Na een uur zijn de flits-elco's geformeerd, en kan het apparaat in gebruik genomen worden.

1. Basis uitrusting

Flitser met verwisselbare flitsbuis (LUSROR), halogeen instellamp (LUSJOD), netkabel, synchronisatiekabel, beschermkap.

2. Toebehoren

Spotvoorzet PRO-500 (25) met Projectieobjectief (27), Diafragma-set, Gobo's met Gobohouder, Iris-diafragma, Verstelbaar masker en kleurfilters. De Varispot 500 is uitgerust met de gebruikelijke "V"-bajonet, daardor passen ook alle reflectoren uit het actuele toebehoren programma.

3. Opbouw

De flitsers zijn uitgerust met een beugel (6), een 5/8" aansluiting (7) met vergrendelschroef (8). Deze past op alle statieven met 5/8" aansluitbus. Er is een adapter (MA151) voor statieven zonder deze 5/8" aansluitbus leverbaar. Het apparaat kan na het losdraaien van de vergrendeling (4) met handgreep (1) voor- en achterover gekanteld worden. Rechtsom draaien vergrendeld deze weer.

4. Bedrijfsgeared maken

Flitsbuis en halogeenlamp zijn reedes in de flitser gemonteerd. Netkabel aansluiten in bus (23) aan de onderzijde van de flitser. Het apparaat d.m.v. de groene hoofdschakelaar (22) aanzetten. De groene LED boven de hoofdschakelaar licht op. Tijdens het laden van de flitser knippert display (2), als de display permanent brand is de flitser geladen.

5. Netaansluiting

De flitsers worden van fabriekswege op 220-240 V/50-60 Hz. wisselspanning ingesteld. Voor gebruik controleren of instelling overeenkomt met typeplaatje (20).

6. Het inschakelen van het instellicht

Instellicht van de Varispot 500: 12V. - 50W. Na het omschakelen van de hoofdschakelaar (22) kan het halogeen instellicht met de gele schakelaar (9) ingeschakeld worden. De LED boven schakelaar (9) gaat over branden. De lichtsterkte van het instellicht is proportioneel aan het ingestelde flitsvermogen.

7. Instelling van het flitsvermogen per 1/10 stop

Met draaiknop (3) wordt het flitsvermogen van ca. 6% tot 100% ingesteld (5 diafragmawaarden zijn

instelbaar). De display toont het ingestelde flitsvermogen tot op 1/10 stop nauwkeurig. De herhalings-nauwkeurigheid bedraagt +/- 1%. Flitsenhalogeeninstellicht worden in een vaste verhouding tot elkaar ingesteld (proportioneel). Bij het instellen van een hogere naar een lagere lichtopbrengst wordt de overtollige energie binnen het apparaat direct en veilig afgebouwd, de display (2) knippert oegedurende deze tijd.

8. 100% instellicht

Met schakelaar (10) kan het halogeeninstellicht onafhankelijk van de ingestelde waarde (knop 3) op volle (100%) lichtopbrengst ingesteld worden. De LED boven schakelaar (10) gaat branden.

9. Optische- en akoestische flitscontrole

De flitser is met een optische- en akoestische flitscontrole uitgerust, die met schakelaar (11) geactiveerd wordt.

Schakelaar (11) ingedrukt, LED licht groen op: na de flits dooft het instellicht tot dat de flitser weer geladen is. Bij gebruik van meerdere flitsers is zo gemakkelijk vast te stellen of de flitser afgegaan is. Schakelaar (11) niet ingedrukt, LED brandt niet: nadat de flitser is geladen geeft de flitser een akoestisch signaal, de optische flitscontrole is hierbij uitgeschakeld.

10. Flitssynchronisatie

Synchronisatiekabel in bus (24) aan de onderzijde van de flitser steken en met de camera verbinden. Meerdere flitsers worden d.m.v. de fotocel (13) automatisch draadloos ontstoken als knop (12) aangeschakeld is (groene LED brandt). **Deze fotocel is ook infrarood gevoelig** en kan door een IR-ontsteker (optioneel) draadloos ontstoken worden.

11. Wisselen van de reflectoren

De Spotvoorzet PRO-500 (25) wordt door de bajonet (19) aan de Varispot 500 bevestigd. Met schakelaar (18) wordt de Spotvoorzet (of andere toebehoren) vergrendeld.

Handel in stand A = bajonet ontgrendeld

Handel in stand B = bajonet vergrendeld

Handel (18) in stelling A; reflector in de bajonet plaatsen en met een draai naar rechts fixeren. Demonteren geschiedt in de omgekeerde volgorde.

12. Wisselen van halogeenlamp en/of flitsbuis

Flitsapparaat uitschakelen en stekker uit het stopcontact nemen. Eventueel geplaatste reflector verwijderen. Halogeenlamp (16) naar voren eruit nemen. Het plaatsen van een nieuwe halogeenlamp geschiedt in omgekeerde volgorde, daarbij mag de halogeenlamp niet met de handen aangeraakt worden (zie aanwijzing in verpakking halogeenlamp). De flitsbuis (17) voorzichtig naar voren uit de flitser trekken. Het plaatsen gebeurt in omgekeerde volgorde.

Type halogeenlamp en flitsbuis: zie "Technische gegevens"

13. Zekeringen

De Varispot 500 is met een hoofdzekering uitgerust. Voor het verwisselen van de zekeringen zekeringhouder (21) met de vinger licht indrukken en naar links draaien. Defecte zekering vervangen door hetzelfde type = **T 6,3 A**

14. Thermische beveiliging

De flitser is d.m.v. een thermische schakelaar beveiligd. Bij te hoge omgevings-temperaturen en te intensief gebruik treedt de beveiliging in werking. In dit geval zal de flitser niet meer werken. Display (2) knippert de het halogeen-instellicht dooft. Is de flitser voldoende afgekoeld dan schakelt het zichzelf weer automatisch aan. De flitser wordt door een

ingebouwde koelmotor, normaal gesproken, uitstekend gekoeld.

15. Onderhoud en service

Wanneer de flitser veelvuldig gebruikt wordt dient deze één maal per jaar door onze service dienst gecontroleerd te worden.

De flitsers mogen in geen geval nat worden door bijvoorbeeld regenwater of bij gebruik in zeer vochtige ruimten.

Bij verzending van flitsapparatuur per bode of post, de flitsbuis en halogeenlamp voorzichtig (zie punt 12) uit de flitser nemen en zorgvuldig apart verpakken!

Technische gegevens		VARISPOT 500
Flitsenergie	J (Ws)	500
Netspanning	V	220 - 240
Richtgetal, ISO 100, m, Varispot 500 / + PRO-500		78 / 28
Diafragma, 1 m, ISO 100, Varispot 500 / + PRO-500	f	64,5 / 22,4
Regelbereik in 1/10 diafragmawaarden, 5 diafragmawaarden instelbaar	J (Ws)	Flitsbuis (LUSROR) UV-gefilterd 30 - 500
Flitsvolgtijd	sec	0,8 - 3,4
Flitsduur t 0,5	sec	1/600 - 1/900
Halogeen instellicht 100%	W	max. 50 W
Halogeenbuis, Radium (LUSJOD)	V / W	12 / 50
Flitsontspanning		IR - Fotocel synchronisatiekabel - Handmatig
Spanning op het flits contact	V	9
Ansluitwaarden	A/VA(W)	6,3 / 1450
Stabiliteit flitsspanning	%	+/- 1
Elektrische zekering		CE, DIN IEC 491, VDE 0882
Afmetingen (ohne Bügel)	mm	136 x 136 x 376
Gewicht, VARISPOT 500	kg	4,0
Gewicht, Spotvorsatz PRO-500	kg	1,4
<i>Technische wijzigingen voorbehouden.</i>		

- (1) Handgreep
- (2) Display
- (3) Energieregeling
- (4) Vergrendelkop voor kantelbeweging
- (5) Testflitsknop
- (6) Beugel
- (7) Huls 5/8"
- (8) Borgschroef voor statiefbevestiging
- (9) Halogeenlicht AAN-UIT
- (10) Halogeenlicht 100%
- (11) Optische flitscontrole AAN-UIT
- (12) Fotocel AAN-UIT
- (13) Fotocel / IR-ontvanger
- (14) Beschermkap
- (15) Paraplu-reflector
- (16) Halogeenlamp
- (17) Flitsbuis
- (18) Vergrendeling bajonet
- (19) Bajonet-vatting
- (20) Typeplaatje
- (21) Net-zekering
- (22) Hoofdschakelaar AAN-UIT
- (23) Aansluiting voor netkabel
- (24) Aansluiting voor synchro-kabel
- (25) Spotvoorzet PRO-500
- (26) Vergrendelschroef
- (27) Projectie-Objectief

Bruksanvisning VARISPOT 500

Observera:

Var noga med att formatera kondensatorerna **innan utrustningen används första gången** och sedan var tredje månad om de står oanvända.

Detta göres på följande sätt:

1. Anslut aggregatet till nätet och sätt på det.
2. Ställ in aggregatet på full effekt (1/1).
3. Utlös **INTE** blixten!!!
4. Låt aggregatet stå så i en timme.
5. Sätt **INTE** på inställningslampan.

Kondensatorerna är formaterade efter en timme, och aggregatet kan användas.

1. Grundutrustning

Aggregat med instickbart blixtrör (LUSROR), halogenlampa (LUSJOD), nätkabel, synkkabel, skyddskåpa.

2. Tillbehör

Spottillsats PRO-500 (25) med projektionsobjektiv (27), hålbländare, gobos med hållare, irisbländare, avmaskningsram och färgfilter. Varisport 500 har standardbajonett „V“, och passar därmed alla reflektorer i det stora tillbehörsprogrammet.

3. Uppställning

Aggregatet har en monteringsbygel (6) som är försedd med en 5/8"-stativtapp (7), vilken låses med en ratt (8). Denna tapp passar alla lampstativ med 5/8"-fästen. För stativ med andra fästen används adapter MA 151. När ratten för tiltning (4) lossas kan aggregatet tiltas upp och ner med handtaget (1). För att låsa aggregatet i önskat läge skruvas ratten (4) åt.

4. Inkoppling

Blixt- och halogenlampa är monterade vid leverans från fabrik. Nätkabeln ansluts till uttaget (23) på undersidan av aggregatet och ansluts därefter till nätet. Aggregatet kopplas på med huvudströmbrytaren (22) och den gröna lampan över strömbrytaren tänds. Displayen (2) blinkar när aggregatet laddas upp. När displayen (2) lyser permanent så är aggregatet klart att användas.

5. Nätanslutning

Aggregatet är vid leverans från fabriken inställt för 220-240V/50-60Hz växelström. Kontrollera före nätanslutning första gången att den befintliga spänningen överensstämmer med aggregatets inställning (se typskylt)(20).

6. Inställningsljus

Inställningsljus i Varisport 500: 12 V – 50 W. Efter att huvudströmbrytaren (22) slagits på kan inställningsljuset slås på med den gula knappen (9). Den gröna lampan över knappen tänds då. Inställningsljuset lyser proportionerligt till det inställda blixtljuset.

7. Inställning av effekten i 1/10 bländarsteg

Med ratten för energireglering (3) kan blixtenenergin

regleras från ca 6% till 100% (fem bländarsteg kan ställas in). Displayen (2) visar det inställda värdet i 1/10 bländarsteg. Noggrannheten på återuppladdning är +/- 1%. Blixt och inställningsljus ställs alltid i proportionerligt till varandra. När man ändrar inställningen från hög effekt till låg effekt laddas den överflödiga energin automatiskt ur internt.

8. 100% inställningsljus

Genom att trycka på knappen (10) får man full effekt på inställningsljuset, oavsett vilken effekt som är inställd, med ratt (3).

Inställningsljus 100%: Lampan ovanför knapp (10) lyser grön.

9. Optisk och akustisk uppladdningskontroll

Aggregatet är utrustat med en optisk och en akustisk uppladdningskontroll, vilka kan aktiveras med knapp(11).

Knappen (11) är intryckt och LED-lampan ovanför lyser grön:

När blixten har utlösts, slocknar inställningsljuset tills aggregatet är uppladdat igen. När man använder fler aggregat kan man på så vis lätt fastställa om alla aggregaten har utlösts.

Knappen (11) är INTE intryckt och LED-lampan ovanför lyser INTE:

Efter uppladdningen ljuder en akustisk signal. Den optiska kontrollen är avstängd.

10. Synkronisering

Synksladden fästes i uttaget (24) på undersidan av aggregatet och ansluts därefter till kameran.

Övriga aggregat utlöses via fotocellen (13), **vilken samtidigt är en infraröd mottagare**. Den kan stängas av med knapp (12).

Fotocell på: Lampa ovanför knapp (12) lyser grön.

11. Byte av reflektorer

Spottillsatsen PRO-500 (25) fästes på aggregatet Varisport 500 i bajonettfäste (19). Med säkerhetsspärr (18) kan spottillsatsen eller andra tillbehör låsas fast i bajonettfästet.

Skjutknapp i läge A = Bajonettfäste öppet.

Skjutknapp i läge B = Bajonettfäste spärrat.

Sätt skjutknappen (18) i läge A, sätt in spottillsatsen i bajonettfästet och vrid medurs (reflektorn losstages genom att vridas moturs).

12. Byte av blixtrör och inställningslampa

Släck aggregatet och dra ut nätsladden. Tag bort reflektorn. Drag halogenlampan (16) rakt ut. Beakta att den nya lampan som sätts in inte skall beröras med fingrarna. Vid byte av blixtröret (17), böj försiktigt fram och tillbaka och dra ut.

Beträffande typ av halogenlampa och blixtrör: Se „Tekniska data“.

13. Byte av säkringar

Varisport 500 är försedd med en huvudsäkring. När säkring skall bytas trycker man lätt med fingret in säkringshållaren (21) och vrider till vänster. Defekt säkring ersätts med ny som har identiskt värde = **T 6,3 A**

14. Termosäkring

Aggregatet är utrustat med en termosäkring. Denna kan träda ifunktion vid en mycket hög omgivningstemperatur eller om aggregatet utsätts för en mycket hög belastning. Skulle detta hända kan inte blixten utlösas, displayen (2) blinkar och inställningsljuset slocknar. När aggregatet kylts ner tillräckligt sätts det automatiskt igång igen. Normalt ger den inbyggda fläkten tillräcklig avkylning.

15. Service

Vid kontinuerligt bruk bör aggregatet en gång om året ses över av oss.

Utsätt aldrig aggregatet för stänkande eller droppande vatten.

Vid transport av aggregatet via post eller spedition: Se till att packa blixtrör och inställningslampa separat och noggrant för att undvika stötskador.

Tekniska data		VARISPOT 500
Blixtenergi	J (Ws)	500
Nätspänning	V	220 - 240
Ledtal, ISO 100, m, Varispot 500 / + PRO-500		78 / 28
Bländarvärde, 1 m, ISO 100, Varispot 500 / + PRO-500	f	64,5 / 22,4
Inställningsområde i 1/10 bländarsteg, 5 inställbara bländarvärden	J (Ws)	Blixtlampa (LUSROR) UV-spärrat 30 - 500
Uppladdningstid	sec	0,8 - 3,4
Blixttid t 0,5	sec	1/600 - 1/900
Inställningsljus (halogen) 100	W	max. 50 W
Halogenlampa, Radium (LUSJOD)	V / W	12 / 50
Blixutlösning		IR - Fotocell kabel - manuell
Synkspänning	V	9
Max. nätbelastning, ca.	A/VA(W)	6,3 / 1450
Blixtspänningens stabilitet	%	+/- 1
Elektrisk säkerhet		CE, DIN IEC 491, VDE 0882
Mått (utan bygel)	mm	136 x 136 x 376
Vikt, VARISPOT 500	kg	4,0
Vikt, Spot PRO-500	kg	1,4
Reservation för ändringar.		

- (1) Handtag
- (2) Display
- (3) Energireglering
- (4) Ratt för tiltning
- (5) Manuell blixutlösning
- (6) Monteringsbygel
- (7) 5/8"-stativtapp
- (8) Låsratt
- (9) Inställningsljus av/på
- (10) Inställningsljus 100%
- (11) Optisk uppladdningskontroll av/på
- (12) Fotocell av/på
- (13) Fotocell/IR-mottagare
- (14) Skyddskåpa
- (15) Paraplyreflektor
- (16) Inställningslampa
- (17) Blixtrör
- (18) Lås för bajonettfäste
- (19) Bajonettfäste
- (20) Typskylt
- (21) Säkringshållare
- (22) Huvudströmbrytare
- (23) Uttag nätkabel
- (24) Uttag synksladd
- (25) Spottillsats PRO-500
- (26) Låsskruv
- (27) Projektionsobjektiv

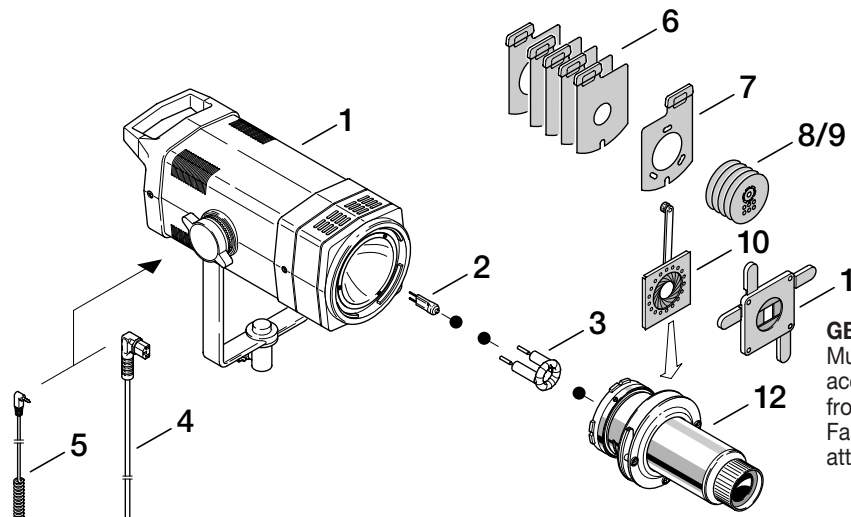

D Der VARISPOT 500 ist mit dem Multiblitz „V“-Bajonett ausgerüstet – im Prinzip passen alle Reflektoren des aktuellen Programms. Zusätzliche Effekte lassen sich mit den dargestellten Reflektoren erzielen.

GB The VARISPOT 500 has a Multiblitz type V bayonet mount accepting practically all the reflectors from the current line of products. Fascinating additional effects can be attained with the reflectors shown.

F Le VARISPOT 500 est équipé d'une baïonnette „V“ Multiblitz qui permet de fixer tous les réflecteurs de la gamme actuelle. Des effets intéressants supplémentaires peuvent être obtenus avec les réflecteurs représentés.

E El VARISPOT 500 viene equipado con la bayoneta Multiblitz „V“ – en un principio valen todos los reflectores del programa actual. Interesantes efectos adicionales se pueden lograr con los reflectores señalados.

I Il VARISPOT 500 é dotato di attacco a baionetta Multiblitz a „V“. Questo attacco é compatibile con tutti i riflettori dell'attuale programma Multiblitz. Esso vi consentirá di ottenere moltissimi interessanti effetti applicandolo ai riflettori che già disponete.

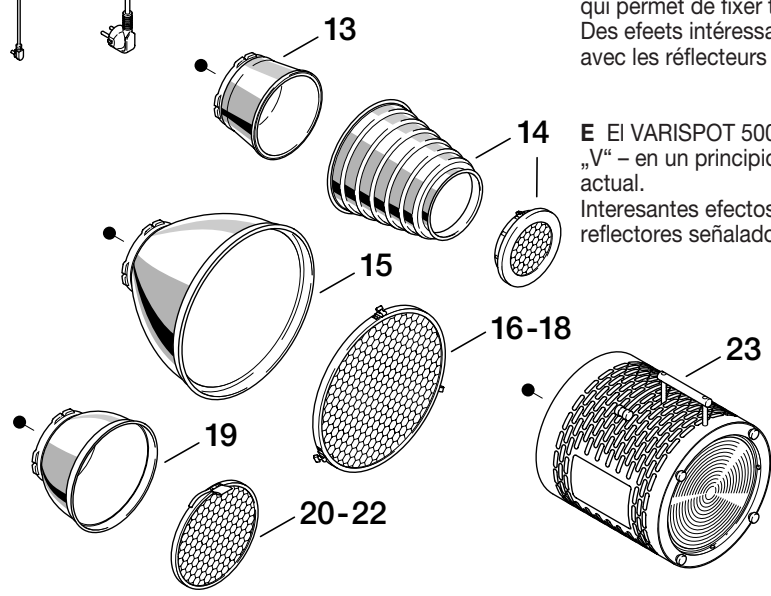

NL De VARISPOT 500 is met de Multiblitz „V“-bajonett uitgerust. In principe passen hierop alle reflectoren van het huidige programma. Extra interessante effecten zijn met diverse reflectoren te verkrijgen.

S VARISPOT 500 är försedd med Multiblitz „V“-bajonett, och passar praktiskt taget alla reflektorer i det stora tillbehörsprogrammet. Genom att använda dessa reflektorer kan man uppnå intressanta effekter.

- | | |
|------------|-------------|
| 1 LUSPO | 13 STUSCH |
| 2 LUSJOD | 14 RIBUS |
| 3 LUSROR | 15 RINOS-3 |
| 4 VANET | 16 RIWAN-3S |
| 5 MASYG | 17 RIWAN-3M |
| 6 USPLO | 18 RIWAN-3L |
| 7 USGOB | 19 LUNOS |
| 8 GOSET-A | 20 LUWAN-S |
| 9 GOSET-B | 21 LUWAN-M |
| 10 USRIS | 22 LUWAN-L |
| 11 USMAS | 23 RASTU |
| 12 PRO-500 | |

