



Multiblitz

VARI
250 Ws

2

VARI
500 Ws

5

Bedienungsanleitung
Instructions for use
Mode d'emploi
Instrucciones de uso
Istruzioni per l'uso
Gebruiksaanwijzing
Bruksanvisning



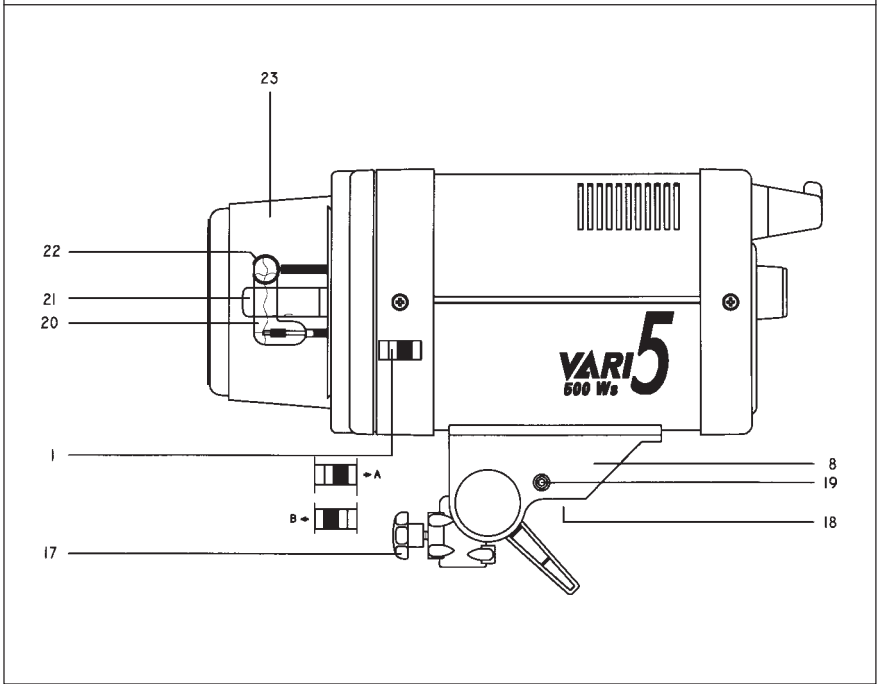
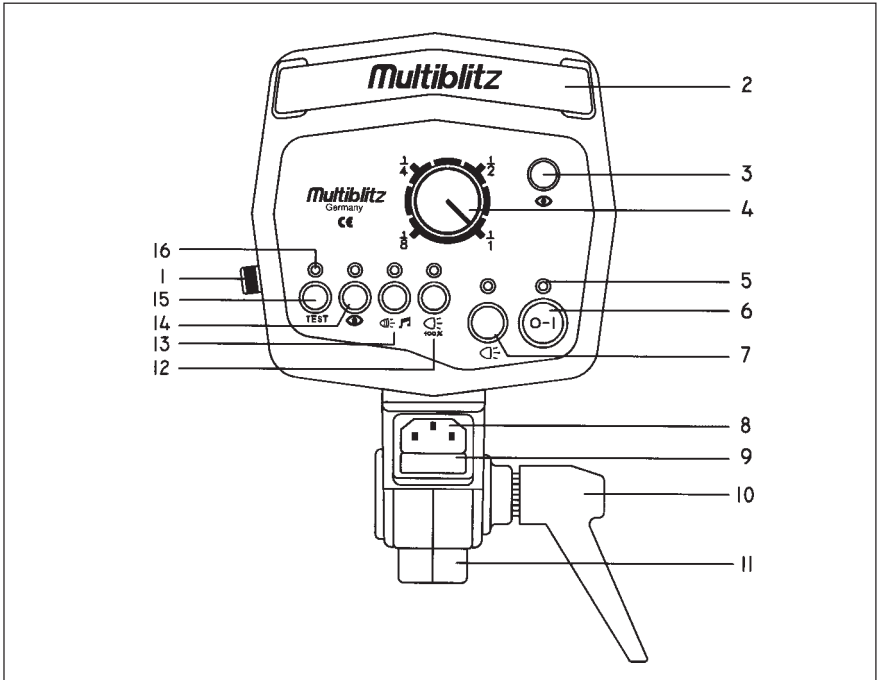

Bedienungsanleitung VARI 2 + 5

Achtung:

Vor der **ersten Inbetriebnahme** sowie nach einem Nichtgebrauch von 3 Monaten müssen die Blitzkondensatoren unbedingt formiert werden.

Hierbei ist wie folgt vorzugehen:

1. Gerät einschalten
 2. Gerät auf 1/1 (volle) Leistung stellen
 3. Gerät **NICHT** abblitzen!!!
 4. Gerät in diesem Zustand 1 Stunde eingeschaltet lassen.
 5. Das Halogenlicht dabei **NICHT** einschalten.
- Nach 1 Stunde sind die Blitzkondensatoren formiert, und das Gerät kann in Gebrauch genommen werden.

1. Grundausrüstung

Gerät mit steckbarer Blitzröhre, Halogenröhre mit Bajonettfassung Sockel B 15 d, Netzkabel, Synchronkabel, Schutzkappe, Ersatzsicherung.

2. Zubehör

Diverse Wechselreflektoren, Faltreflektoren, Wabenfilter, Schirme, Abschirmklappen, Tubus, Stufenlinsenvorsatz, Stative. (Siehe Systemzeichnung auf der Rückseite).

3. Aufbau

Die Geräte weisen eine 5/8"-Stativhülse (11) mit Festschraube (17) auf. Diese paßt auf alle Leuchtenstative mit 5/8"-Bolzen. Stative ohne diesen Bolzen benötigen den Adapter MA 151. Das Gerät kann nach Lösen des Handhebels (10) mit Handgriff (2) nach oben und unten gekippt werden. Arretieren des Gerätes durch Rechtsdrehung des nachstellbaren Handhebels (10).

4. Betriebsbereit machen

Halogenröhre einsetzen (Siehe Punkt 12. dieser Bedienungsanleitung). Auf korrekten Sitz der Blitzröhre achten. Stecker des Netzkabels in Buchse (8) in der Geräteunterseite einstecken und mit einer Netzsteckdose verbinden. Gerät mit dem grünen Hauptschalter (6) einschalten, die grüne LED (5) über dem Hauptschalter (6) leuchtet auf. Während der Aufladung leuchtet die LED (16) ganz schwach. Leuchtet die LED (16) permanent hell, ist das Gerät blitzbereit.

Funktionen der LED (16):

Leuchtet SCHWACH:	Gerät wird geladen
Leuchtet NICHT:	Entladung (von hoher zu geringerer Energie oder Thermoschalter (Punkt 14.) hat angesprochen
Leuchtet HELL,	erlischt kurzzeitig
	Gerät ist blitzbereit

5. Netzanschluß

Die Geräte werden vom Werk aus auf 220 - 240 V / 50 - 60 Hz Wechselspannung eingestellt. Vor Anschluß an das Netz prüfen, ob Netzspannung mit der aufgedruckten Gerätespannung auf dem Typenschild (18) übereinstimmt.

6. Einschalten des Einstelllichts

Nach Einschalten mit dem grünen Hauptschalter (6) kann das Halogenlicht mit dem gelben Schalter (7) eingeschaltet werden. Ist das Halogenlicht eingeschaltet, leuchtet die LED über dem Schalter grün. Die Helligkeit des Halogenlichts ändert sich proportional zur eingestellten Blitzenergie.

7. Leistungsregelung

Mit Drehknopf (4) wird die Blitzenergie von ca. 12,5% bis 100% stufenlos geregelt (4 Blendenwerte sind einstellbar). Blitz- und Halogenlicht stehen in einem festen Verhältnis zueinander und werden proportional eingestellt. Beim Regeln von hoher auf niedrige Energie wird die überschüssige Energie innerhalb des Gerätes abgebaut, die LED (16) leuchtet in dieser Zeit NICHT.

8. 100% Einstelllicht

Mit Schalter (12) läßt sich das Halogenlicht unabhängig von der Einstellung der Blitzenergie am Drehknopf (4) von proportionaler auf 100% Leistung umschalten. Halogen 100%: LED über Schalter (12) leuchtet grün.

9. Optische und akustische Abblitzkontrolle

Die Geräte sind mit einer optischen und einer akustischen Abblitzkontrolle ausgerüstet, die sich mit Schalter (13) alternativ schalten läßt.

Schalter (13) gedrückt / LED über Schalter (13) leuchtet grün: Hat das Gerät abgeblitzt, erlischt das Halogeneinstelllicht, bis das Gerät wieder blitzbereit ist. Beim Einsatz mehrerer Geräte ist so feststellbar, ob alle Geräte einwandfrei mitgeblitzt haben.

Schalter (13) in entgegengesetzter Position / LED über Schalter (13) leuchtet NICHT: Nach dem Aufladen ertönt ein akustisches Signal, die optische Kontrolle ist ausgeschaltet.

10. Synchronisation

Synchronkabel in die Buchse (19) in die Unterseite des Gerätes einstecken und mit der Kamera verbinden. Mehrere Geräte werden untereinander über die Fotozelle (3) ausgelöst. Diese Fotozelle ist gleichzeitig ein Infrarot-Empfänger.

11. Wechseln der Reflektoren

Die verschiedenen Reflektoren werden einheitlich durch Bajonettverriegelung befestigt. Mit Hebel (1) können die Reflektoren im Bajonett (24) fixiert werden.

Hebel in Stellung A = Bajonett offen,

Hebel in Stellung B = Bajonett gesperrt.

Hebel (1) in Stellung A bringen, Reflektor in das Bajonett einsetzen und mit Drehung nach rechts zum Einrasten bringen. Lösen in umgekehrter Reihenfolge. Reflexschirme nur in Verbindung mit dem Schirmreflektor STUSCH, die Halterung für Schirme ist in diesen Reflektor integriert.

12. Wechseln der Blitz- und Halogenröhre

Gerät ausschalten und vom Netz trennen. Reflektor oder sonstiges Zubehör vom Gerät abnehmen.

Halogenröhre (21) leicht nach innen drücken und im gedrückten Zustand 1/4-Umdrehung nach links drehen.

Röhre entfernen.

Neue Röhre einsetzen, die neue Halogenröhre dabei nicht mit den Fingern direkt berühren. Hersteller-instruktion in der Verpackung beachten.

Vor dem Wechseln der Blitzröhre das Gerät ausschalten, vom Netz trennen und ca. 1 h warten, bis sich die Kondensatoren entladen haben. Die Blitzröhre (20) vorsichtig nach vorne herausziehen und durch neue ersetzen. **Dabei darauf achten, daß die Blitzröhre bis zum Anschlag im Sockel sitzt und der Zündanschluß (22) beidseitig um die Blitzröhre liegt.**

13. Sicherungen

Zum Wechseln der Sicherungen Gerät ausschalten und vom Netz trennen. Sicherungslade (9): Einen kleinen Schraubendreher hinter dem oberen Teil der Sicherungslade (9) ansetzen und diese nach vorne herausdrücken. Die Gerätesicherung befindet sich im hinteren Teil, die Ersatzsicherung im vorderen Teil der Sicherungslade. Defekte Sicherung ausschließlich durch gleichwertige Sicherung ersetzen.

14. Thermische Sicherheit

Die Geräte sind mit einem Thermoschalter gesichert. Bei einer sehr hohen Umgebungstemperatur und hoher Dauerbelastung der Geräte kann der Thermoschalter ansprechen.

Spricht dieser Thermoschalter an, ist das Gerät nicht mehr blitzbereit, und das Halogenlicht erlischt. Die LED (16) über dem Handauslöser (15) leuchtet NICHT, alle anderen LED's leuchten weiter. Nach erfolgter Abkühlung schaltet sich das Gerät automatisch wieder ein. Die Geräte werden durch einen eingebauten Ventilator im Normalfall ausreichend gekühlt.

15. Schutzglas

VARI 2 + 5

Die Halogenröhren dieser Geräte sind nach neuesten Sicherheits-Standards (IEC 598, IEC 432-2) mit integrierter Sicherung gefertigt und benötigen **KEIN** Schutzglas mehr. Sollte dennoch ein Schutzglas gewünscht werden, kann dieses separat bestellt werden. Dazu die 3 mitgelieferten Federklammern mit den Schrauben an den Punkten (25) befestigen. Eine Einbauanleitung liegt jedem Schutzglas bei.

16. Pflege und Service

Nach Beendigung der Arbeit sollte das Profilux vom Netz getrennt werden. Bei ständigem Gebrauch sollten die Geräte einmal jährlich in unserem Service überprüft werden.

Das Blitzgerät darf auf keinen Fall Spritz- oder Tropfwasser ausgesetzt werden.

Technische Daten VARI 2 + 5	VARI 2	VARI 5
Netzspannung	220 - 240 V	
Blende, 1 m, ISO 100, Refl. RINOS-2 / 50°	45,9	64,9
Leitzahl, m, ISO 100, Refl. RINOS-2 / 50°	60	85
Variationsbereich, stufenlos	35 - 250 Ws	65 - 500 Ws
Blitzfolge	0,5 - 1,5 sec	0,7 - 2,0 sec
Blitzdauer t 0,5	1/500 - 1/1000 sec	1/400 - 1/600 sec
Blitzröhre, UV-gesperrt, Code:	ARROW	ARREW
Halogen-Einstelllicht	150 W	250 W
Halogen-Einstelllicht, Variationsbereich	20 - 150 W	30 - 250 W
Blitzauslösung	Fotozelle, Handauslöser, Synchronkabel, Infrarot	
Synchronspannung	9 V	
Anschlusswerte A/VA (W)	6,3/1500	
Blitzspannungsstabilität	+/- 1%	
Elektrische Sicherheit	Funkentstörung CE, DIN IEC 491, VDE 0882	
Abmessungen, ohne Gelenk	136 x 136 x 330 mm	
Gewicht, kg	2,2	2,5
Toleranzen der technischen Daten für Messwerte und Bauelemente nach DIN und IEC-Norm		
Technische Änderungen vorbehalten		

- | | |
|---|---------------------------------------|
| (1) Schieber Zubehörrückführung | (14) Fotozelle EIN / AUS |
| (2) Handgriff | (15) Handauslöser |
| (3) Fotozelle / IR-Empfänger | (16) LED-Bereitschaftsanzeige |
| (4) Energieregulierung | (17) Rändelschraube Stativbefestigung |
| (5) Leuchtdioden | (18) Typenschild |
| (6) Hauptschalter EIN / AUS | (19) Buchse Synchronkabel |
| (7) Halogenlicht EIN / AUS | (20) Blitzröhre |
| (8) Buchse Netzkabel | (21) Halogenröhre |
| (9) Sicherungshalter | (22) Zündung Blitzröhre |
| (10) Handhebel | (23) Schutzkappe |
| (11) Hülse 5/8" | (24) Reflektor-Bajonett |
| (12) Halogenlicht 100% | (25) Positionsschrauben |
| (13) Optische / akustische Abblitzkontrolle | |

Operating Instructions

VARI 2 + 5

Caution:

Be sure to form the flash capacitors **before first use** of the equipment as well as after every three month of storage.

To do this, proceed as follows:

1. Switch unit on.
2. Set unit for full power (1/1).
3. Do **NOT** fire any flashes!!!
4. Leave unit in this condition for one hour.
5. Do **NOT** turn on the modeling light.

The capacitors are formed after one hour, and the unit may be used.

1. Basic outfit

Flash unit with plug-in flash tube, halogen modeling tube with B 15 d base, power cable, sync cable, protective globe and spare fuse.

2. Accessories

Various interchangeable reflectors, folding reflectors, honeycomb filters, umbrellas, barn doors, snoot, Fresnel-lens attachment, stands. (See system diagram on back.)

3. Design

The units have a 5/8in. socket (11) with clamp (17), which fits all lighting stands with a 5/8in. stud. Stands without such a stud need an MA-151 adapter. After loosening lever (10), the unit can be tilted up or down using handle (2). To lock the unit, turn the adjustable lever (10) clockwise.

4. Preparing for operation

Insert halogen tube, making sure it is properly seated (see item 12 of these instructions). Plug the power cable into socket (8) at the bottom of the unit, and connect it to a wall outlet. Switch unit on with green master switch (6); the green LED (5) above master switch (6) lights up. While the flash is charging, the LED (16) will glow very weakly. Once LED (16) lights brightly, the unit is ready to fire.

Functions of LED (16):

WEAK glow: Unit is charging
OFF: Discharging (from high to lower power or after operation of thermal circuit breaker, item 14)

Lights **BRIGHTLY**, goes out briefly:
Unit ready to fire.

5. Power supply

The units are factory-set for 220 - 240V / 50 - 60Hz. Before connecting to the power supply, check whether your rated voltage agrees with the operating voltage specified on nameplate (18).

6. Switching on the modeling light

After switching the unit on with the green master switch (6), you may turn on the modeling light using the yellow switch (7). When the modeling light is on, the LED above the switch will light green. The

brightness of the modeling light varies in proportion with the flash output selected.

7. Output control

Flash output can be continuously varied from approx. 12.5% to 100% (over a range of four f-stops). Flash and halogen light have a fixed relationship and are varied proportionally to each other. When you reduce the power setting, excessive energy is dissipated within the unit; LED (16) does NOT light during this period.

8. 100% modeling light

With the aid of switch (12), the modeling light can be switched from proportional to 100% output, regardless of the flash output selected with knob (4). Halogen 100%: LED above switch (12) lights green.

9. Optical and acoustic firing monitor

The units provide optical and acoustic firing control that can be activated with switch (13).

Switch (13) depressed/LED above switch (13) lit green: After firing, the modeling light will go out until the unit is once more ready to fire. When using several units it is thus easy to check whether all units have fired.

Switch (13) in opposite position/LED above switch (13) OFF: An acoustic signal sounds after firing; the optical monitor is deactivated.

10. Synchronization

Plug the sync cable into terminal (19) in the base of the unit and connect it to the camera. Slaves can be fired via the photocell (3). This also doubles as an infrared sensor.

11. Changing reflectors

All reflectors have a bayonet mount and can be locked in the bayonet (24) with slide (1).

Slide set to A = Mount open.

Slide set to B = Mount locked.

Move slide (1) to A, insert the reflector in the mount, and turn clockwise to lock. To remove the reflector, proceed in the reverse order. Use umbrellas exclusively with STUSCH umbrella reflector which includes the umbrella holder.

12. Changing the flash and halogen tubes

Switch unit off and pull the power plug. Remove reflector and other accessories.

Lightly press tube (20) inwards and, keeping it depressed, turn through 90° revolution counterclockwise.

Withdraw halogen tube.

Remove tube and replace with new one, taking care not to touch the new tube with your fingers. Follow manufacturer's instructions.

Before changing the flash tube, switch the unit off, pull the power plug and wait for about one hour to allow the capacitors to discharge. Then carefully withdraw flash tube (20) and replace it with a new one.

Make sure that the tube is firmly seated all the way down in the base, the triggering contact (22) surrounding the tube on either side.

13. Fuses

To change fuses, switch the unit off and pull the power plug. Fuse drawer (9): Push the fuse drawer (9) out towards the front with the aid of small screwdriver placed behind the upper part of the drawer. The fuse is located at the rear, a spare fuse at the front of the drawer. Always replace the blown fuse by one of identical rating.

14. Thermal protection

The units have a thermal circuit breaker that responds to very high ambient temperature and heavy-duty use.

When the circuit breaker acts, the flash will not fire any more, and the modeling light goes out. The LED (15) above the open-flash button (14) is OFF, while all other LEDs stay lit. Once it has cooled down sufficiently, the unit switches on automatically. Under normal operating conditions, the built-in fan provides sufficient cooling.

15. Protective glass globes

VARI 2 + 5

The halogen tubes of these types of VARI units conform to the latest safety standards (IEC 598, IEC 432-2) with integral fuse and **DO NOT** require any protective glass globe. However, should this be desired, it may be ordered as an optional accessory. To mount it, use the screws to secure the three spring clips supplied at points (25). The globe comes with separate instructions for mounting.

16. Care and maintenance

At the end of the shoot, pull the power plug. Units that are used regularly should be serviced by Multiblitz once a year.

The flash unit should be carefully protected from water splashes.

Specifications VARI 2 + 5	VARI 2	VARI 5
Power supply	220 - 240 V	
F-stop, 1 m, ISO 100, Refl. RINOS-2 / 50°	45,9	64,9
Guide No., m, ISO 100, Refl. RINOS-2 / 50°	60	85
Control range infinitely variable	35 - 250 Ws	65 - 500 Ws
Recycling time	0,5 - 1,5 sec	0,7 - 2,0 sec
Flash duration t 0,5	1/500 - 1/1000 sec	1/400 - 1/600 sec
Flash tube, UV absorbing, Code:	ARROW	ARREW
Halogen modeling light	150 W	250 W
Modeling light, control range	20 - 150 W	30 - 250 W
Flash triggering	Photocell, sync cable, open-flash button, infrared trigger	
Voltage across sync cable	9 V	
Connected load A/VA (W)	6,3/1500	
Flash voltage stability	+/- 1%	
Radio interference suppression	According to CE, DIN IEC 491, VDE 0882	
Dimensions	136 x 136 x 330 mm	
Weight, kg	2,2	2,5
Tolerances of specifications and components conforming to DIN and IEC standards		
Subject to change without notice		

- | | |
|--|------------------------------|
| (1) Accessories lock slide | (14) Slave cell ON / OFF |
| (2) Handle | (15) Open-flash button |
| (3) Slave cell / IR sensor | (16) LED ready lamp |
| (4) Output control | (17) Knurled locking collar |
| (5) Light-emitting diodes | (18) Nameplate |
| (6) Master switch ON / OFF | (19) Sync terminal |
| (7) Modeling light ON / OFF | (20) Flash tube |
| (8) Power socket | (21) Halogen tube |
| (9) Fuse drawer | (22) Flash-tube trigger |
| (10) Clamp lever | (23) Protective globe |
| (11) 5/8in. socket | (24) Reflector bayonet mount |
| (12) Modeling light 100% | (25) Fitting screws |
| (13) Optical / acoustic firing monitor | |

Mode d'emploi VARI 2 + 5

Attention:

Avant la **mise en service** et après une non-utilisation de trois mois, les condensateurs électrolytiques du flash doivent absolument être formés.

Il faut procéder de la manière suivante:

1. Mettre le flash en circuit.
 2. Le régler sur 1/1 (puissance maximum).
 3. Ne déclencher **AUCUN** éclair!!!
 4. Laisser l'appareil en circuit, réglé ainsi, pendant 1 heure.
 5. **Ne pas** mettre le tube halogène en circuit.
- Après 1 heure, les condensateurs électrolytiques sont formés et le flash peut être utilisé.

1. Equipement de base

Générateur avec tube flash enfichable, tube halogène avec douille à baïonnette embase B 15 d, câble secteur, câble de synchronisation, bouchon de protection et fusible de rechange.

2. Accessoires

Divers réflecteurs interchangeables, réflecteurs pliants, grilles alvéolées, parapluies réflecteurs, coupe-flux, tube conique, lentille de Fresnel, trépieds. (Voir synoptique du système au verso.)

3. Constitution

Chaque générateur comporte une douille 5/8" (11) pour trépied avec vis de blocage (17). Cette douille convient pour tous les trépieds avec goujon 5/8". Les trépieds qui n'en ont pas nécessitent un adaptateur MA 151. Après avoir desserré la manette (10), le générateur peut être incliné vers le haut ou vers le bas en le maniant avec la poignée (2). Le blocage se fait en tournant la manette (10) vers la droite.

4. Mise en disponibilité

Fixez le tube halogène (voir sous 12. dans ce mode d'emploi). Veillez à ce qu'il soit bien en place. Enfoncez la fiche du câble secteur dans la prise sous le générateur (8) et branchez la fiche de l'autre extrémité dans une prise de courant. Mettez l'appareil en circuit en appuyant sur l'interrupteur principal vert (6); la DEL verte (5) au-dessus de l'interrupteur principal (6) s'allume. Pendant la charge, la DEL (16) éclaire très faiblement. Lorsque la DEL (16) éclaire fortement en permanence, le générateur est prêt à fonctionner.

Fonctions de la DEL (16) :

Eclaire FAIBLEMENT: générateur en charge
N'éclaire PAS: décharge (d'une énergie supérieure à une énergie inférieure ou interrupteur-disjoncteur activé (voir sous 14.)

Eclaire FORTEMENT et s'éteint pour un instant:

générateur prêt à fonctionner

5. Raccordement au secteur

A l'usine, les générateurs sont réglés pour fonctionner sur du courant alternatif de 220 - 240V / 50 - 60 Hz. Avant de raccorder un générateur, vérifiez si la tension du secteur correspond à celle imprimée sur la plaque signalétique (18).

6. Mise en circuit de la lumière de mise au point

Après la mise en circuit en appuyant sur l'interrupteur principal vert (6), le tube halogène peut être allumé en appuyant sur l'interrupteur jaune (7). Quand le tube halogène est en circuit, la DEL au-dessus de l'interrupteur éclaire en vert. La luminosité de la lumière de mise au point change proportionnellement à l'énergie réglée pour le flash.

7. Réglage de la puissance

Le bouton rotatif (4) règle en continu l'énergie du flash de 12,5% environ à 100% (sur 4 valeurs de diaphragme). La lumière du flash et celle du tube halogène ont un rapport constant et sont réglées proportionnellement. Lorsque le réglage passe d'une énergie plus élevée à une énergie plus basse, l'excédent d'énergie est éliminé dans le générateur et la DEL (16) n'éclaire PAS pendant ce temps.

8. Lumière de mise au point à 100%

Le commutateur (12) permet de passer de la luminosité proportionnelle à la puissance à 100% indépendamment du réglage de l'énergie du flash avec le bouton rotatif (4). Lumière halogène à 100%: la DEL au-dessus du commutateur (12) éclaire en vert.

9. Contrôle visuel et acoustique des éclairs déclenchés

Les générateurs sont pourvus d'un dispositif de contrôle visuel et acoustique des éclairs déclenchés qui peut être commuté avec le commutateur (13). Commutateur (13) enfoncé / la DEL au-dessus du commutateur (13) éclaire en vert: une fois que l'éclair a été déclenché, la lumière halogène de mise au point s'éteint jusqu'à ce que le générateur soit de nouveau en disponibilité. Lorsqu'on utilise simultanément plusieurs générateurs, on voit ainsi s'ils ont tous fonctionné parfaitement.

Commutateur (13) en position inverse / la DEL au-dessus du commutateur (13) n'éclaire PAS: un signal acoustique retentit après la charge; le contrôle visuel est hors circuit.

10. Synchronisation

Introduisez la fiche du câble de synchronisation dans la prise (19) sous le générateur et connectez l'autre extrémité à l'appareil photographique. Plusieurs générateurs peuvent être déclenchés simultanément par l'intermédiaire de la cellule photoélectrique (3). Cette cellule fait en même temps fonction de récepteur IR.

11. Changement de réflecteur

Les différents réflecteurs se fixent tous par verrouillage à baïonnette. La manette (1) permet de les fixer dans la baïonnette (24).

Manette en position A = baïonnette ouverte
Manette en position B = baïonnette fermée

Amenez la manette (1) en position A, placez le réflecteur dans la baïonnette, puis le tourner vers la droite pour qu'il se verrouille. Le déverrouillage se fait dans l'ordre inverse. Les parapluies réflecteurs doivent être utilisés uniquement en liaison avec un réflecteur de parapluie STUSCH qui comporte un support de parapluie intégré.

12. Changement du tube flash et du tube halogène

Mettez le générateur hors circuit et débranchez-le. Enlevez le réflecteur ou tout autre accessoire.

Appuyez légèrement sur le tube halogène (21) et, tout en maintenant la pression, tournez-le d'un quart de tour vers la gauche.

Sortez le tube halogène vers l'avant.

Mettez en place le nouveau tube halogène en évitant tout contact direct avec les doigts. Tenez compte des instructions du fabricant.

Avant de changer le tube flash, mettez le générateur hors circuit, débranchez-le et attendez environ 1 heure jusqu'à ce que les condensateurs soient déchargés. Tirez avec précaution sur le tube flash (20) et remplacez-le par un neuf. **Veillez à ce que le tube flash soit enfoncé jusqu'à l'embase et à ce que la connexion d'allumage (22) touche au tube des deux côtés.**

13. Fusibles

Pour remplacer un fusible, mettez le générateur hors circuit et débranchez-le. Chargeur de fusibles (9): Passer la lame d'un petit tournevis derrière la partie supérieure du chargeur de fusibles (9) et le sortir en faisant pression vers l'avant. Le fusible en fonction se trouve à l'arrière et le fusible de rechange à l'avant du chargeur. Remplacez le fusible uniquement par un autre du même type.

14. Sécurité thermique

Les générateurs sont équipés d'un interrupteur-disjoncteur. Il réagit lorsque la température ambiante est très élevée ou quand le générateur est soumis en permanence à une forte contrainte thermique.

Après cela, le générateur n'est plus en disponibilité et le tube halogène s'éteint. La DEL (16) au-dessus du déclencheur manuel (14) n'éclaire PAS, toutes les autres DEL restent allumées. Lorsque le générateur est refroidi, il se remet en circuit automatiquement. Dans les conditions de fonctionnement normal, le ventilateur incorporé refroidit suffisamment les générateurs.

15. Verre de protection

VARI 2+ 5

Les tubes halogène de générateurs VARI sont fabriqués conformément aux normes de sécurité les plus récentes (IEC 598, IEC 432-2); équipés d'un coupe-circuit intégré, ils ne nécessitent **PAS** de verre de protection. Toutefois, si un verre de protection est désiré, il est possible d'en commander un séparément. Pour ce faire, fixez les trois crampons à ressort avec les vis aux points (25). Une notice de montage est jointe à chaque verre de protection.

16. Entretien et service après-vente

Une fois le travail terminé, il faut débrancher les générateurs. S'ils sont utilisés en permanence, les générateurs devraient être contrôlés par notre service après-vente une fois par an.

Les générateurs ne doivent en aucun cas entrer en contact avec des éclaboussures ou des gouttes d'eau.

Données technique VARI 2 + 5	VARI 2	VARI 5
Tension secteur	220 - 240 V	
Diaphragme, 1 m, ISO 100, Refl. RINOS-2 / 50°	45,9	64,9
Nombre guide, m, ISO 100, Refl. RINOS-2 / 50°	60	85
Rélage en continu	35 - 250 Ws	65 - 500 Ws
Temps de recharge	0,5 - 1,5 sec	0,7 - 2,0 sec
Durée de éclair t 0,5	1/500 - 1/1000 sec	1/400 - 1/600 sec
Tube-éclair avec filtre UV, Code:	ARROW	ARREW
Lumière halog. de mise au point	150 W	250 W
Gamme de variation de la lumière halogène de mise au point	20 - 150 W	30 - 250 W
Déclenchement de l'éclair	Cellule photoélectrique, câble de synchronisation, déclencheur à main, IR	
Tension au câble de synchronisation	9 V	
Valeur de raccordement A/VA (W)	6,3/1500	
Stabilité de la tension des eclairs	+/- 1%	
Sécurité électrique, antiparasitage	CE, DIN IEC 491, VDE 0882	
Dimensions	136 x 136 x 330 mm	
Poids, kg	2,2	2,5
Tolérances des données techniques des valeur de mesure et des éléments conformes aux normes DIN et IEC		
Sous réserve de modifications techniques		

- | | |
|--|--|
| (1) Poussoir de blocage des accessoires | (14) MARCHE / ARRET cellule photoélectrique |
| (2) Poignée | (15) Déclencheur manuel |
| (3) Cellule photoélectrique / Récepteur IR | (16) DEL de disponibilité |
| (4) Réglage de l'énergie | (17) Vis moletée pour la fixation du trépied |
| (5) Diodes électroluminescentes | (18) Plaque signalétique |
| (6) Interrupteur principal MARCHE / ARR T | (19) Prise du câble de synchronisation |
| (7) Tube halogène MARCHE / ARR T | (20) Tube flash |
| (8) Prise câble secteur | (21) Tube halogène |
| (9) Chargeur de fusibles | (22) Allumage tube flash |
| (10) Manette | (23) Bouchon de protection |
| (11) Douille 5/8" | (24) Baïonnette pour réflecteur |
| (12) Lampe halogène 100 % | (25) Vis de positionnement |
| (13) Contrôle visuel / acoustique du déclenchement | |

Instrucciones de uso VARI 2 + 5

Atención:

Antes de la **primera puesta en marcha** así como tras una inactividad de 3 meses han de formarse sin falta los condensadores del flash.

Proceda como sigue:

1. Poner el aparato en marcha, pero **NO** la luz halógena.
2. Situarlo en plena (1/1) potencia.
3. **NO** hacer ningún destello!!!
4. Dejar el flash conectado durante 1 hora en éste estado.

Al cabo de 1 hora los condensadores están formados y se puede hacer uso del flash.

1. Equipo base

Flash con lámpara de destello enchufable, lámpara halógena de bayoneta zócalo B 15 d, cable de red, cable sincro, capuchón protector, fusible de repuesto.

2. Accesorios

Diversos reflectores intercambiables, pantallas plegables, avisperos, paraguas, viseras, conos, suplemento con fresnel, pies (véase dibujo esquemático al dorso).

3. Montaje

Los aparatos disponen de un acoplamiento hembra 5/8" (11) con tornillo de fijación (17). Se adapta a cualquier pie para focos con espiga 5/8". Los pies sin dicha espiga precisan el adaptador MA 151. El flash, tras aflojar la maneta (10) puede inclinarse hacia arriba y abajo por medio del asa (2). Se fija el aparato girando la maneta (10) que es reajustable, hacia la derecha.

4. Preparar para el funcionamiento

Colocar la lámpara halógena (véase bajo 12 de éstas instrucciones). Cuidar de la correcta colocación de la lámpara de destello. Insertar el enchufe del cable de red en el borne (8) en la cara inferior del flash y conectar a la red. Poner el flash en marcha con el conmutador verde principal (6); se enciende el LED verde (5) sobre dicho conmutador (6). Durante la carga el LED (16) luce muy débilmente. Si el LED (16) luce permanentemente con claridad, el flash está listo.

Funciones del LED (16):

- Luce **DEBILMENTE** : el flash está cargando
NO luce: descarga (de energía elevada a otra menor o es que reacciona el termorruptor/punto 14)
Luce **FUERTEMENTE**: se apaga brevemente; el flash está preparado

5. Conexión a la red

Los aparatos vienen ajustados de fábrica a 220 - 240 V / 50 - 60 Hz corriente alterna. Antes de conectar el flash a la red comprobar si la red coincide con la tensión impresa en la chapa de

características (18) del aparato.

6. Encender la luz de enfoque

Después de encender con el conmutador principal verde (6) podrá encenderse también la luz halógena con el conmutador amarillo (7).

Entonces el LED sobre el conmutador luce en verde. La luminosidad de la luz de enfoque cambia proporcionalmente con la energía ajustada para el flash.

7. Regulación de la potencia

Con el mando (4) se regula la energía del destello gradualmente desde unos 12,5% hasta 100% (pueden ajustarse 4 diafragmas). La luz del destello y la halógena guardan una relación fija entre sí y se ajustan proporcionalmente. Al regular de elevada a baja energía la que sobra es desintegrada dentro del aparato; en éste periodo **NO** se enciende el LED (16).

8. Luz de enfoque al 100%

Con el conmutador (12) la luz halógena puede cambiarse independientemente del destello a un 100% de potencia. Luz halógena al 100%: LED sobre el conmutador (12) luce verde.

9. Control óptico y acústico del destello

Los aparatos están equipados con un control óptico y acústico de haber destellado; éste control se conecta alternativamente mediante el conmutador (13).

Presionado el conmutador (13) / luce el LED sobre dicho conmutador en verde: después del destello se apaga la luz halógena hasta que el flash esté nuevamente preparado. Al utilizar varios aparatos puede observarse de ésta manera si todos ellos han participado en el destello. Conmutador (13) en posición opuesta / LED sobre el conmutador (13) **NO** luce: Después de la carga suena una señal acústica; el control óptico está apagado.

10. Sincronización

Insertar el cable sincro en el borne (19) en la cara inferior del aparato y unirlo con la cámara. Varios flashes entre sí disparan simultáneamente a través de la fotocélula (3). Esta fotocélula es al mismo tiempo un receptor infrarrojo.

11. Cambio de los reflectores

Los diferentes reflectores se fijan todos de la misma forma mediante bloqueo por bayoneta. Con la palanca (1) se fijan los reflectores en la bayoneta (24). Palanca en posición A = bayoneta abierta
Palanca en posición B = bayoneta bloqueada
Situar la palanca (1) en posición A, insertar el reflector en la bayoneta y hacerlo encajar mediante giro hacia la derecha. Se quita procediendo en el orden inverso. Los paraguas reflectantes sólo se utilizan en combinación con el reflector a propósito STUSCH que lleva integrada la sujeción para paraguas.

12. Cambio de lámpara de destello y halógena

Apagar el flash y separarlo de la red. Retirar el reflector u otros accesorios del flash.

Presionar la lámpara (20) ligeramente hacia dentro y

estando apretada dar 1/4 de giro hacia la izquierda.

Tirar de la lámpara halógena hacia adelante. Colocar en su lugar otra nueva, la cual no se puede tocar directamente con los dedos. Prestar atención a las instrucciones del fabricante en el embalaje.

Antes de cambiar la lámpara de destello apagar el flash, separarlo de la red y esperar aprox. una hora hasta que los condensadores se hayan descargado.

Tirar de la lámpara de destello (20) cuidadosamente hacia adelante y sustituirla por otra nueva. **Cuidar de que esté asentada hasta tope en el zócalo y el contacto de encendido (22) rodea la lámpara por ambos lados.**

13. Fusibles

Para cambiar los fusibles apagar el aparato y separarlo de la red. Portafusible (9): Aplicar un pequeño destornillador detrás de la parte superior del portafusible (9) y expulsar éste hacia adelante. El fusible del aparato se encuentra en la parte trasera, el de repuesto en la parte anterior del portafusibles. Sustituir los fusibles defectuosos exclusivamente por otros del mismo valor.

14. Seguridad térmica

Los aparatos están protegidos por medio de un termorruptor. Con temperatura ambiental muy elevada e intenso trabajo permanente puede

reaccionar dicho termorruptor.

Si éste ha sido el caso el flash ya no dispara y se apaga la luz halógena. El LED (15) sobre el disparador manual (14) NO luce, todos los demás LEDs continúan encendidos. Una vez enfriado el flash se pone automáticamente de nuevo en marcha. En los casos normales los aparatos son refrigerados por medio de un ventilador incorporado.

15. Cristal protector

VARI 2 + 5

Las lámparas halógenas de aparatos VARI están fabricadas según los más recientes standards de seguridad (IEC 598, IEC 432-2) con fusible integrado y ya **NO** necesitan cristal protector. Si no obstante se desea un cristal protector, éste se podrá pedir por separado. Para ello fijar los tres muelles que se incluyen, con los tornillos en los puntos (25). Cada cristal protector viene acompañado de unas instrucciones de montaje.

16. Cuidados y servicio

Concluido el trabajo el Profilux debería separarse de la red. Si están en constante uso deben comprobarse una vez al año en nuestro servicio.

El flash no podrá estar expuesto bajo ningún concepto a salpicaduras de agua o goteo.

Datos Técnicos VARI 2 + 5	VARI 2	VARI 5
Voltaje de red	220 - 240 V	
Diafragma, 1 m, ISO 100, Refl. RINOS-2 / 50°	45,9	64,9
Número guía, m, ISO 100, Refl. RINOS-2 / 50°	60	85
Regulación gradual	35 - 250 Ws	65 - 500 Ws
Secuencia de destellos	0,5 - 1,5 sec	0,7 - 2,0 sec
Duración de destello t 0,5	1/500 - 1/1000 sec	1/400 - 1/600 sec
Lámp. de destello bloqueo de UV, Código:	ARROW	ARREW
Luz halógena de enfoque	150 W	250 W
Luz halógena de enfoque Margen de variación	20 - 150 W	30 - 250 W
Disparo del flash	Fotocélula, cable sincro, a mano, por IR	
Tensión junto al cable sincro	9 V	
Valores de conexión A/VA (W)	6,3/1500	
Estabilidad tensión destello	+/- 1%	
Seguridad electr. Desparasitaje	CE, DIN IEC 491, VDE 0882	
Dimensiones	136 x 136 x 330 mm	
Peso, kg	2,2	2,5
Tolerancias de los datos técnicos para valores medidos y elementos de la construcción según DIN y norma IEC		
Reservado el derecho de modificaciones técnicas		

- | | |
|--|---|
| (1) Palanca de bloqueo de accesorios | (13) Control óptico / acústico del destello |
| (2) Asa | (14) ENCENDIDO / APAGADO fotocélula |
| (3) Fotocélula / receptor IR | (15) Disparador manual |
| (4) Regulación de la energía | (16) LED - testigo de estar preparado |
| (5) Diodos luminosos | (17) Tornillo estriado / fijación al pie |
| (6) Conmutador principal ENCENDIDO / APAGADO | (18) Chapa de características |
| (7) Luz halógena ENCENDIDA / APAGADA | (19) Borne para cable sincro |
| (8) Borne para cable de red | (20) Lámpara de destello |
| (9) Portafusibles | (21) Lámpara halógena |
| (10) Maneta | (22) Cebado de la lámpara de destello |
| (11) Acoplamiento hembra 5/8" | (23) Capuchón protector |
| (12) Luz halógena al 100% | (24) Bayoneta para reflectores |
| | (25) Tornillos de posicionado |

ISTRUZIONE D'USO VARI 2 + 5

ATTENZIONE:

In caso di uso del generatore dopo un periodo di inattività di 3 mesi, si devono riformare i condensatori del generatore stesso.

Si proceda come segue:

1. Posizionare l'interruttore del generatore in posizione di acceso, ma **NON** l'interruttore della luce pilota.
2. Posizionare il reostato di potenza su 1/1 (piena).
3. Il generatore non produce ancora il lampo.
4. Tenete il generatore nella suddetta posizione per la durata di 1 ora.

Dopo questo periodo di tempo i condensatori si saranno formati ed il generatore potrà essere usato.

1. CORREDO

Il generatore viene fornito completo di lampada flash con attacco a spinotto, lampada alogena con attacco a baionetta zoccolo B 15 d, cavo per allacciamento a rete, cavetto sincro, fusibili di sicurezza e guaina di protezione.

2. ACCESSORI

Diversi riflettori a parabola, riflettori pieghevoli, filtri a nido d'ape, diffusori ad ombrello, alettoni, tubi, addizionale spot con lente graduata, stativi (vedere il sistema completo sull'ultima pagina).

3. COSTRUZIONE

Il generatore, dotato di attacco 5/8" (11), per stativo, con vite di bloccaggio (17). Questo attacco, compatibile con tutti gli stativi dotati di attacco 5/8". Per essere montato sugli stativi non dotati di detto passo, necessario l'uso dell'adattatore MA 151. Il generatore, allentando la leva di bloccaggio (10) e servendosi dell'impugnatura (2), può essere orientato verso l'alto e verso il basso. Si arresta il generatore nella posizione desiderata serrando la leva di bloccaggio (10).

4. APPRONTAMENTO ALL'USO

Inserire la lampada alogena (vedi punto 12 di questa istruzione). Inserire la presa del cavo a rete nella boccola (8) ed allacciare l'altra parte alla presa di corrente a rete. Accendere il generatore agendo sull'interruttore principale, verde (6); il LED (5) verde, sopra l'interruttore (6) si accende. Per il periodo di carica il LED (16) si accende debolmente. Allorché, il LED (16) si accenderà completamente il generatore sarà pronto per l'uso.

FUNZIONI DEL LED (16)

Debolmente acceso:	Il generatore stà caricando
Spento:	Il generatore stà scaricando potenza (da un valore di potenza alto ad uno più basso) oppure l'interruttore termostatico (14) si, inserito.
Completamente acceso:	Il generatore, predisposto al lampo

5. COLLEGAMENTO A RETE

I generatori vengono consegnati predisposti per corrente di rete 220 - 240 V / 50 - 60 Hz e sono dotati di cambia tensione. Prima del collegamento a rete del generatore accertarsi che il valore di corrente sul quale, predisposto il generatore riportato anche sulla targhetta (18) sia compatibile con il valore della corrente della rete elettrica alla quale si desidera allacciare il generatore.

6. INTERRUPTORE DELLA LUCE PILOTA

Dopo aver acceso l'interruttore, verde, generale (6) si potrà accendere la luce pilota agendo sull'interruttore giallo (7). Allorché la luce pilota sarà accesa si accenderà il LED sopra l'interruttore verde. La potenza della luce pilota, regolata proporzionalmente alla potenza della luce flash.

7. REGOLAZIONE DELLA POTENZA

Con la manopola girevole (4) si può regolare in continuo la potenza della luce flash da circa il 12,5% al 100%; questa escursione corrisponde a 4 valori di diaframma. La luce flash e quella pilota sono proporzionalmente regolabili in potenza. Allorché si riduce la potenza della luce flash dovrà essere dispersa l'eccedenza di energia accumulata dal generatore, durante questo lasso di tempo il LED (16) rimarrà spento.

8. LUCE PILOTA AL 100%

Accendendo l'interruttore (12) si escluderà la luce pilota dal vincolo di proporzionalità con la potenza della luce flash spostata sulla manopola girevole (4). Si potrà così avere la luce pilota al 100% della sua potenza. Durante l'uso di questa funzione il LED sopra l'interruttore (12) si accende a luce verde.

9. CONTROLLO OTTICO E ACUSTICO DI AVVENUTO LAMPO

I generatori sono dotati di ambedue i controlli di avvenuto lampo. Queste funzioni si ottengono alternativamente con l'interruttore (13). Interruttore (13) premuto il LED sopra lo stesso si illumina a luce verde: ad avvenuto lampo la luce pilota si accende e così resterà finché, il generatore non sarà pronto per il lampo successivo. Nel caso in cui si usino più generatori per la stessa ripresa ci si potrà immediatamente rendere conto se tutti i generatori impiegati abbiano emesso il relativo lampo. Interruttore (13) in posizione di riposo il LED sopra lo stesso non si accende: dopo la carica il generatore emette un segnale acustico, il controllo ottico di avvenuto lampo, disinserito.

10. SINCRONIZZAZIONE

Inserire il cavetto sincro nella boccola (19), posta sul lato inferiore del generatore, e collegare l'altra estremità all'apparecchio fotografico. Più generatori possono essere azionati contemporaneamente grazie alla fotocellula (3) di cui dispongono. La stessa fotocellula ha la funzione di ricevitore IR.

11. CAMBIO DEL RIFLETTORE

I diversi tipi di riflettori possono essere montati sul generatore e fissati allo stesso grazie all'attacco a

baionetta di cui dispongono. Con la leva (1) i riflettori vengono bloccati alla baionetta (24).

Leva in posizione A = Baionetta aperta

Leva in posizione B = Baionetta chiusa.

Posizionare la leva (1) in A, inserire l'attacco del riflettore all'attacco a baionetta del generatore girando il riflettore verso destra fino al suo arresto. Per lo smontaggio del riflettore procedere in senso inverso. Il diffusore ad ombrello può essere montato unicamente servendosi dell'apposita parabola STUSCH; il supporto per diffusore ad ombrello viene data di corredo alla parabola STUSCH.

12. CAMBIO DELLA LAMPADA FLASH E DELLA LAMPADA PILOTA

Spegnere l'interruttore generale del generatore e scollegarlo dalla presa di corrente a rete. Smontare dal generatore la parabola ed altri eventuali accessori.

Premere leggermente la lampada alogena (21) verso l'interno e contemporaneamente girarla di 1/4 verso sinistra.

Per la lampada alogena comportarsi come sopra.

Innestare la nuova lampada alogena facendo attenzione di non toccare direttamente con le dita il bulbo in vetro. Porre attenzione alle istruzioni del fabbricante, di corredo alla lampada.

Per il cambio della lampada flash spegnere l'interruttore generale del generatore e scollegarlo dalla presa di corrente a rete; lasciare il generatore in posizione di riposo per almeno 1 ora per dar modo ai condensatori di scaricarsi. **Afferrare la lampada flash (20) ed estrarla delicatamente dal suo alloggiamento sostituendola con quella nuova facendo attenzione che entrambi gli spinotti siano perfettamente innestati nella loro connessione (22) fino al loro arresto.**

13. FUSIBILI DI SICUREZZA

Per il cambio dei fusibili di sicurezza spegnere l'interruttore generale del generatore e scollegarlo dalla presa di corrente a rete. Alloggiamento del fusibile di sicurezza (9): Un piccolo perno di bloccaggio è posto sull'antina dell'alloggiamento del

fusibile di sicurezza (9). Per aprire l'antina, tirare leggermente verso di sé il perno. Il fusibile del generatore si trova nella parte interna mentre quello nuovo, di ricambio, si trova nella parte esterna dell'alloggiamento. Sostituire il fusibile difettato con altro nuovo dello stesso tipo.

14. SICUREZZA TERMICA

Il generatore è corredato da un termointerruttore. In caso di condizioni di lavoro in ambienti ad elevata temperatura oppure in caso di uso molto prolungato, può scattare il termointerruttore. Allorché, scatta il termointerruttore il generatore si trova nella condizione di non essere più predisposto al lampo e la luce pilota resterà accesa. Il LED (15) sopra il pulsante di scatto manuale (14) resta SPENTO, tutti gli altri LED restano accesi. Dopo un certo lasso di tempo, necessario al raffreddamento del generatore, tutte le funzioni ritorneranno automaticamente ripristinate. In condizioni di lavoro normali il generatore viene raffreddato dal ventilatore incorporato.

15. CALOTTA DI PROTEZIONE

VARI 2 + 5

Le lampade alogene per luce pilota di generatori sono fabbricate in base alle norme di sicurezza standard (IEC 598, IEC 432-2), perciò della massima sicurezza, e **NON** abbisognano di ALCUNA calotta di protezione in Pyrex. Fissare al punto (25) la protezione in Pyrex con i 3 fissaggi a molla con le apposite viti di corredo. Ogni protezione in Pyrex viene corredata sia dai fissaggi a molla che dalle viti apposite.

16. MANUTENZIONE E ASSISTENZA

Al termine del lavoro occorre scollegare il generatore dalla corrente di rete. E' consigliabile inviare il generatore in uno dei ns centri di assistenza una volta all'anno. Trascorsa un'altra ora spegnere l'interruttore generale del generatore e scollegarlo dalla corrente di rete.

Il generatore, in condizione di inoperosità, va conservato in luogo asciutto.

Dati Tecnici VARI 2 + 5	VARI 2	VARI 5
Voltaggio di rete	220 - 240 V	
Diaframma, 1 m, ISO 100, Refl. RINOS-2 / 50°	45,9	64,9
Numero guida, m, ISO 100, Refl. RINOS-2 / 50°	60	85
Regolazione potenza in continuo	35 - 250 Ws	65 - 500 Ws
Successione lampo	0,5 - 1,5 sec	0,7 - 2,0 sec
Durata del lampo t 0,5	1/500 - 1/1000 sec	1/400 - 1/600 sec
Lampada flash, anti UV, Code:	ARROW	ARREW
Luce pilota	150 W	250 W
Luce pilota variazioni di potenza	20 - 150 W	30 - 250 W
Comando flash	Fotocellula, cavo synchro, scatto manuale, IR	
Voltaggio sul cavetto syncro	9 V	
Assorbimento A/VA (W)	6,3/1500	
Stabilità del lampo	+/- 1%	
Sicurezza elettrica, disturbi	CE, DIN IEC 491, VDE 0882	
Dimensioni	136 x 136 x 330 mm	
Peso, kg	2,2	2,5
Tolleranza dei dati tecnici per i valori e i componenti a norma DIN - IEC		
Diritto di modifiche tecniche riservato		

- | | |
|--|---|
| (1) Leva di bloccaggio riflettori | (14) Interruttore fotocellula ACCESA / SPENTA |
| (2) Impugnatura | (15) Scatto manuale lampo |
| (3) Fotocellula / Ricevitore IR | (16) LED verde di disponibilità al lampo |
| (4) Regolatore della potenza | (17) Vite di bloccaggio allo stativo |
| (5) Diodi luminosi | (18) Targhetta |
| (6) Interruttore principale ACCESO / SPENTO | (19) Boccola per allacciamento cavetto sincro |
| (7) Interruttore luce pilota ACCESO / SPENTO | (20) Lampada flash |
| (8) Boccola per cavo di connessione a rete | (21) Lampada pilota |
| (9) Alloggiamento fusibili | (22) Innesto lampada flash |
| (10) Leva bloccaggio inclinazione | (23) Guaina di protezione |
| (11) Attacco per stativi 5/8" | (24) Attacco a baionetta |
| (12) Luce pilota 100% | (25) Viti di posizione |
| (13) Controllo ottico e acustico di avvenuto lampo | |

GEBRUIKSAANWIJZING VARI 2 + 5

Let op:

Voor de **éérste ingebruikname** en na een periode van 3 maanden de flitser niet gebruikt te hebben dient u de flits-elco's te formeren.

Dit gaat als volgt:

1. Apparaat aanzetten.
2. Apparaat op 1/1 (vol) vermogen instellen.
3. Apparaat **NIET** afflitsen!!!
4. Apparaat in deze toestand een uur aan laten staan.
5. Het instellicht **NIET** inschakelen.

Na een uur zijn de flits-elco's geformeerd, en kan het apparaat in gebruik genomen worden.

1. Basis uitrusting

Flitser met verwisselbare flitsbuis, halogeen instellamp met bajonet-voet B 15 d, netkabel, synchronisatiekabel, beschermkap en reserve zekering.

2. Toebehoren

Diverse verwisselbare reflectoren, softboxen, opvouwbare softboxen, honingraatfilters, paraplu's, kleppenvoorzetstuk, tubus, fresnellens en statieven. (Zie ook de systeemtekening op de achterzijde).

3. Opbouw

De flitsers zijn uitgerust met een 5/8" aansluiting (11) met vergrendelschroef (17). Deze past op alle statieven met 5/8" aansluitbus. Er is een adapter (MA151) voor statieven zonder deze 5/8" aansluitbus leverbaar.

Het apparaat kan na het losdraaien van de vergrendeling (10) met handgreep (2) voor- en achterover gekanteld worden. Rechtsom draaien vergrendelt deze weer.

4. Bedrijfs gereed maken

Instellamp plaatsen (zie punt 12). Controleer of de flitsbuis correct in de flitser geplaatst is. Netkabel aansluiten in bus (8) aan de onderzijde van de flitser. Het apparaat d.m.v. de groene hoofdschakelaar (6) aanzetten. De groene LED boven de hoofdschakelaar licht op.

Tijdens het laden van de flitser brandt de LED (16) zwak, brandt de LED (16) permanent fel dan is de flitser geladen.

Functies van LED (16):

brandt zwak: flitser wordt geladen
brandt niet: ontladen (van hoger naar lager vermogen) of de thermostaat is automatisch ingeschakeld (punt 14)

brandt fel,
eerst kortstondig: flitser is flitsgereed

5. Netaansluiting

De flitsers worden van fabriekswege op 220 - 240 V / 50 - 60 Hz wisselspanning ingesteld. Voor gebruik controleren of de netspanning overeenkomt met de gegevens op het typeplaatje (18).

6. Het inschakelen van het instellicht

Na het omschakelen van de hoofdschakelaar (6) kan het halogeen instellicht met de gele schakelaar (7) ingeschakeld worden. De LED boven schakelaar (7) gaat branden. De lichtsterkte van het instellicht is proportioneel aan het ingestelde flitsvermogen.

7. Vermogensregeling

Met draaiknop (4) wordt het flitsvermogen van ca. 12,5% tot 100% traploos ingesteld (4 diafragmawaarden zijn instelbaar).

Flits- en halogeeninstellicht worden in een vaste verhouding tot elkaar ingesteld (proportioneel).

Bij het instellen van een hogere naar een lagere lichtopbrengst wordt de overtollige energie binnen het apparaat direct en veilig afgebouwd, LED (16) brandt gedurende deze tijd NIET.

8. 100% instellicht

Met schakelaar (12) kan het halogeeninstellicht onafhankelijk van de ingestelde waarde (knop 4) op de volle (100%) lichtopbrengst ingesteld worden. De LED boven schakelaar (12) brandt groen.

9. Optische- en akoestische flitscontrole

De flitser beschikt over een optische of akoestische flitscontrole, die d.m.v. schakelaar (13) om te schakelen is.

Als deze ingeschakeld is (LED brandt) gaat het instellicht na de flits gedurende een korte tijd uit, als controle of alle flitsers geflitst hebben. Zodra de flitser weer is opgeladen gaat het instellicht weer branden. Bij gebruik van meerdere flitsers is zo gemakkelijk vast te stellen of alle flitsers meegeflitst hebben. Bij uitschakeling (LED brandt NIET) is een kort signaal hoorbaar als de flitser weer opgeladen is.

10. Flitssynchronisatie

Synchronisatiekabel in bus (19) aan de onderzijde van de flitser steken en met de camera verbinden. Meerdere flitsers worden door middel van de fotocel (3) automatisch draadloos ontstoken. Deze fotocel is ook infrarood gevoelig.

11. Wisselen van de reflectoren

De verschillende reflectoren worden d.m.v. een bajonet-vatting op de flitser gemonteerd. Met handel (1) kan de reflector in de bajonet (24) vergrendeld worden.

Handel in stand A = bajonet ontgrendeld
Handel in stand B = bajonet vergrendeld
Handel (1) in stelling A; reflector in de bajonet plaatsen en met een draai naar rechts fixeren. Demonteren geschiedt in de omgekeerde volgorde. De paraplu alleen in combinatie met de paraplu reflector (STUSCH) gebruiken. De houder voor de paraplu is in deze reflector geïntegreerd.

12. Wisselen van halogeenlamp en/of flitsbuis

Flitsapparaat uitschakelen en stekker uit het stopcontact nemen. Eventueel geplaatste reflector verwijderen.

Halogeenlamp (21) licht naar binnen drukken en een kwart slag naar links draaien.

Het plaatsen van een nieuwe halogeenlamp geschiedt in omgekeerde volgorde, daarbij mag de halogeenlamp niet met de handen aangeraakt worden (zie aanwijzing in verpakking halogeenlamp). Voor het wisselen van de flitsbuis dient de flitser minimaal een uur niet op het stopcontact aangesloten te zijn, dit in verband met restspanning in de condensatoren.

De flitsbuis (20) voorzichtig naar voren uit de flitser trekken.

Het plaatsen gebeurt in omgekeerde volgorde, en tot de aanslag in de flitser plaatsen. LET OP: de flitsbuis moet tevens tussen de ontstek elektroden (22) klemmen.

13. Zekeringen

Voor het verwisselen van de zekeringen de flitser uitschakelen en de stekker uit het stopcontact halen. Zekeringhouder (9): een kleine schroevendraaier achter het bovenste deel van de zekeringhouder (9) plaatsen en deze naar voren eruit nemen. De reserve zekering bevindt zich in het achterste gedeelte van de zekeringhouder. Let op dat de nieuwe zekering exact dezelfde waarde heeft als hieronder omschreven.

14. Thermische beveiliging

De flitser is door middel van een thermische schakelaar beveiligd. Bij te hoge omgevings-temperaturen en te intensief gebruik treedt de beveiliging in werking. In dit geval zal de flitser niet

meer werken en het halogeeninstellicht dooft.

De LED (16) boven de testknop (14) brand niet, alle andere LED's branden indien ingeschakeld. Is de flitser voldoende afgekoeld dan schakelt hij zichzelf weer automatisch aan. De flitser wordt door een ingebouwde koelmotor, normaal gesproken, uitstekend gekoeld.

15. Beschermglas

VARI 2 + 5

De halogeenlamp en flitsbuis van het VARI-systeem voldoen aan de nieuwste veiligheids-standaards (IEC598, IEC432-2) met geïntegreerde zekering en hebben derhalve **GEEN** beschermglas meer nodig. Is een beschermglas wel gewenst dan is dit apart te bestellen. (optioneel) Daarvoor de 3 meegeleverde veerklemmen met de schroeven aan de punten (25) bevestigen. Een montage-handleiding wordt met het beschermglas meegeleverd.

16. Onderhoud en service

Als de flitsers niet gebruikt worden dient de stekker uit het stopcontact te zijn. Wanneer de flitser veelvuldig gebruikt wordt dient deze één maal per jaar door onze service dienst gecontroleerd te worden.

De flitsers mogen in geen geval nat worden door bijvoorbeeld regenwater of bij gebruik in zeer vochtige ruimten.

Technische gegevens VARI 2 + 5	VARI 2	VARI 5
Netspanning	220 - 240 V	
Diafragma, 1 m, ISO 100, Refl. RINOS-2 / 50°	45,9	64,9
Richtgetal, m, ISO 100, Refl. RINOS-2 / 50°	60	85
Regelbereik traploos	35 - 250 Ws	65 - 500 Ws
Flitsvolgtijd	0,5 - 1,5 sec	0,7 - 2,0 sec
Flitsduur t 0,5	1/500 - 1/1000 sec	1/400 - 1/600 sec
Flitsbuis, UV-gefilterd, Code:	ARROW	ARREW
Halogeeninstellicht	150 W	250 W
Halogeeninstellicht, regelbereik	20 - 150 W	30 - 250 W
Flitsontsteking	Fotocel, IR, handmatig, synchronokabel	
Spanning op synchronokabel	9 V	
Aansluitwaarden A/VA (W)	6,3/1500	
Flitsspanningsstabiliteit	+/- 1%	
Electrische veiligheid	CE, DIN IEC 491, VDE 0882	
Afmetingen	136 x 136 x 330 mm	
Gewicht, kg	2,2	2,5
Toleranties van technische gegevens voor metwaarden en componenten volgens DIN en IEC-norm		
Technische wijzigingen voorbehouden		

- | | |
|---|---|
| (1) Blokkering voor toebehoren | (14) Fotocel AAN / UIT |
| (2) Handgreep | (15) Testflits-knop |
| (3) Fotocel / IR-gevoelig | (16) LED flitsgereed |
| (4) Vermogensknop | (17) Schroef-statiefbevestiging |
| (5) Controle lampjes (LED's) | (18) Typeplaatje |
| (6) Hoofdschakelaar AAN / UIT | (19) Aansluiting voor synchronokabel |
| (7) Halogeenlicht AAN / UIT | (20) Flitsbuis |
| (8) Aansluiting voor netkabel | (21) Halogeenlamp |
| (9) Zekeringhouder | (22) Ontsteek electrode flitsbuis |
| (10) Vergrendelknop | (23) Beschermkap |
| (11) Bus 5/8" | (24) Bajonet-vatting |
| (12) Halogeenlicht 100% | (25) Schroef ten behoeve van veerblokkering |
| (13) Optische / akoestische flitscontrole | |

Bruksanvisning

VARI 2 + 5

Observera:

Var noga med att formatera kondensatorerna **innan utrustningen används första gången** och sedan var tredje månad om de står oanvända.

Detta göres på följande sätt:

1. Anslut aggregatet till nätet och sätt på det.
2. Ställ in aggregatet på full effekt (1/1).
3. Utlös **INTE** blixten!!!
4. Låt aggregatet stå så i en timme.
5. Sätt **INTE** på inställningslampan.

Kondensatorerna är formaterade efter en timme, och aggregatet kan användas.

1. Grundutrustning

Aggregat med instickbart blixtrör, halogenlampa för inställningsljus med bajonettfattning sockel B 15 d, nätkabel, synkkabel, skyddslock och extrasäkringar.

2. Tillbehör

Diverse utbytbara reflektorer, hopfällbara bouncers, bikakefilter, paraplyer, avskärningsklaffar, fresnell-spot, stativ (se sammanställningen på sista sidan).

3. Utförande

Aggregaten har snabbkoppling (11) med stativhylsa 5/8" (17), vilken passar på alla belysningsstativ med en 5/8" tapp. Stativ som saknar en sådan tapp behöver en adapter MA-151. Efter att ha lossat vredet (10) kan aggregatet tiltas upp eller ner genom att använda handtaget (2). För att låsa aggregatet i läge vrides vredet (10) medurs.

4. Iordningställande av aggregatet

Sätt i halogenlampan (se punkt 12). Se till att blixtröret är korrekt isatt. Sätt i nätkabeln i uttaget (8) och anslut det till nätet. Sätt på aggregatet med den gröna huvudströmbrytaren (6). Under uppladdningen av blixten lyser lysdioden (16) svagt. När lysdioden (16) lyser starkt så är aggregatet färdigt för att användas.

Funktion av lysdiod (16):

Lyser SVAGT:	Aggregatet laddas upp
Lyser INTE ALLS:	Laddar ur (från högre effekt till lägre) eller så har termosåkringen aktiverats (se punkt 14)
Lyser STARKT:	(med korta blink) Aggregatet är klart för utlösning.

5. Nätanslutning

Aggregaten är fabriksinställda för 220 - 240 V / 50 - 60 Hz växelström. Kontrollera före anslutning till nätet att volttalet på typskylten (18) överensstämmer med volttalet i nätet.

6. Starta inställningsljuset

Efter att ha satt på aggregatet med den gröna huvudströmbrytaren (6) kan man sätta på inställningsljuset med den gula knappen (7). När inställningsljuset är påslaget lyser den gröna lysdioden ovanför. Inställningsljusets styrka varierar proportionerligt med blixtljusets styrka.

7. Inställning av uteffekt

Blixstens uteffekt kan steglöst varieras från omkring 12,5% till 100% (över 4 bländarsteg). Blixt och halogenlampa varieras proportionerligt med varandra. När Du vrider ner inställningen av uteffekt så laddas den överflödiga energin i aggregatet ur. När detta pågår är lysdioden (16) SLÄCKT.

8. 100% inställningsljus

Med knappen (12) kan inställningsljuset kopplas om från proportionerligt till full effekt, oavsett vilken effekt blixtljuset är inställt på. När inställningsljuset står på full effekt lyser den gröna lysdioden ovanför.

9. Optisk och akustisk utlösningsskontroll

Den optiska och akustiska utlösningsskontrollen aktiveras med knapp (13).

Knapp (13) intryckt/lysdioden ovanför lyser grön: Efter utlösning kommer inställningsljuset vara släckt tills aggregatet åter är klart för utlösning. När man använder flera aggregat samtidigt så blir det därför lätt att förvissa sig om att alla aggregaten utlösts. Knapp (13) i utfällt läge/lysdioden ovanför släckt: En akustisk signal ljuder efter utlösning; den optiska kontrollen är inte aktiv.

10. Synkronisering

Sätt synksladden i uttaget (19) i botten av aggregatet och anslut den till kameran. Slavblixtar utlöses via fotocellen (3). Denna fungerar också som infraröd sensor.

11. Byte av reflektorer

Alla reflektorer har ett bajonettfäste och kan låsas i aggregatets bajonett (24) med bajonettlåset (1). Bajonettlås i läge A = Bajonetten öppen. Bajonettlås i läge B = Bajonetten låst. Skjut bajonettlåset (1) till läge A, sätt i reflektorn i bajonetten och vrid den medurs tills den låses. För att ta bort reflektorn, gör i omvänd ordning. När man använder paraply skall man använda paraply-reflektorn STUSCH, vilken har en hållare för paraplyer.

12. Byte av blixtrör och halogenlampa.

Stäng av aggregatet och drag ur nätkabeln. Ta bort reflektor och andra tillbehör. Tryck lätt in lampan (21) och, fortfarande intryckt, vrid den ett kvarts varv moturs.

Byt ut halogenlampan mot en ny. Var noga med att inte röra den nya lampan med fingrarna. Följ lampfabrikantens instruktioner.

Innan man byter blixtrör skall aggregatet stängas av, nätsladden dragas ut och man skall vänta i ungefär en timme för att låta kondensatorerna ladda ur. Sedan kan man försiktigt dra ut blixtröret (20) och ersätta det med ett nytt. **Förvissa Dig om att blixtröret är ordentligt intryckt i kontakten och att den halvrunda trådbygeln (22) sitter runt blixtröret ordentligt.**

13. Säkringar

När man skall byta säkringar skall aggregatet stängas av och nätsladden dragas ut. Säkringshållare (9): För att få ut säkringshållaren (9) trycker man med en liten skruvmejsel bakom den övre delen av hållaren.

Säkringens sitter i botten av hållaren och en extrasäkring sitter fram till i hållaren. Ersätt alltid en trasig säkring med en ny som har exakt samma märkning.

14. Termosäkring

Aggregaten har en termosäkring som bryter strömmen vid mycket höga temperaturer och vid mycket hård belastning. När termosäkringen aktiverats kan inte blixten utlösas och inställningsljuset slocknar. Lysdioden (16) över knappen för manuell utlösning (14) är släckt, medan de andra lysdioderna fortfarande lyser. När aggregatet har svalnat tillräckligt startar det igen automatiskt. Under normala förhållanden ger den inbyggda fläkten tillräcklig kylning.

16. Skyddsglas

VARI 2 + 5

Halogenlamporna i VARI 2 + 5 är tillverkade enligt senaste säkerhetsstandard (IEC 598, IEC 432-2) med inbyggd säkring och behöver **INGET** skyddsglas. Om sådant ändå önskas kan det beställas som extra tillbehör. Därtill skall de 3 medföljande fjäderklämmor fast-sättas med skruvarna vid punkterna (25). En monteringsanvisning medföljer skyddsglasets.

16. Vård

Efter användande stängs aggregatet av. Aggregat som används regelbundet skall genomgå av Multi-blitz för service en gång om året.

Aggregatet skall skyddas mot väta.

Tekniska Data VARI 2 + 5	VARI 2	VARI 5
Nätspänning	220 - 240 V	
Bländarvärde, 1 m, ISO 100, Refl. RINOS-2 / 50°	45,9	64,9
Ledtal m, ISO 100, Refl. RINOS-2 / 50°	60	85
Regleringsområde, steglöst	35 - 250 Ws	65 - 500 Ws
Uppladdningstid	0,5 - 1,5 sec	0,7 - 2,0 sec
Blixttid t 0,5	1/500 - 1/1000 sec	1/400 - 1/600 sec
Blixtrör, UV-spärrat, Code:	ARROW	ARREW
Inställningsljus halogen	150 W	250 W
Inställningsområde för prop. inställningsljus	20 - 150 W	30 - 250 W
Blixtutlösning	Fotocell, IR, manuellt, synkkabel	
Spänning i synkkabel	9 V	
Nätbelastning A/VA (W)	6,3/1500	
Blixtspänningens stabilitet	+/- 1%	
Elektrisk säkerhet, radioavstörning	CE, DIN IEC 491, VDE 0882	
Mått	136 x 136 x 330 mm	
Vikt, kg	2,2	2,5
Angivna mått och värden håller sig inom toleransen enligt DIN och IEC-norm		
Reservation för ändringar		

- | | |
|---|--|
| (1) Lås av bajonetten | (13) Optisk och akustisk utlösningsskontroll |
| (2) Praktiskt handtag | (14) Fotocell AV/PÅ |
| (3) Högkänslig fotocell med inbyggd IR-mottagare | (15) Manuell utlösning |
| (4) Steglös proportionerlig inställning av uteffekt på blixt och inställningsljus | (16) Grön lysdiod för uppladdningskontroll |
| (5) Gröna lysdioder | (17) Vridbart stativfäste |
| (6) Huvudströmbrytare AV/PÅ | (18) Typskylt |
| (7) Halogenljus AV/PÅ | (19) Synkuttag |
| (8) Nätanslutning | (20) Blixtrör |
| (9) Säkringshållare | (21) Halogenlampa |
| (10) Greppvänlig låsning | (22) Blixtutlösningsskontakt |
| (11) Stativhylsa 5/8" för snabbkoppling | (23) Skyddskåpa |
| (12) Halogenljus 100% | (24) Bajonettfäste |
| | (25) Skruvar |

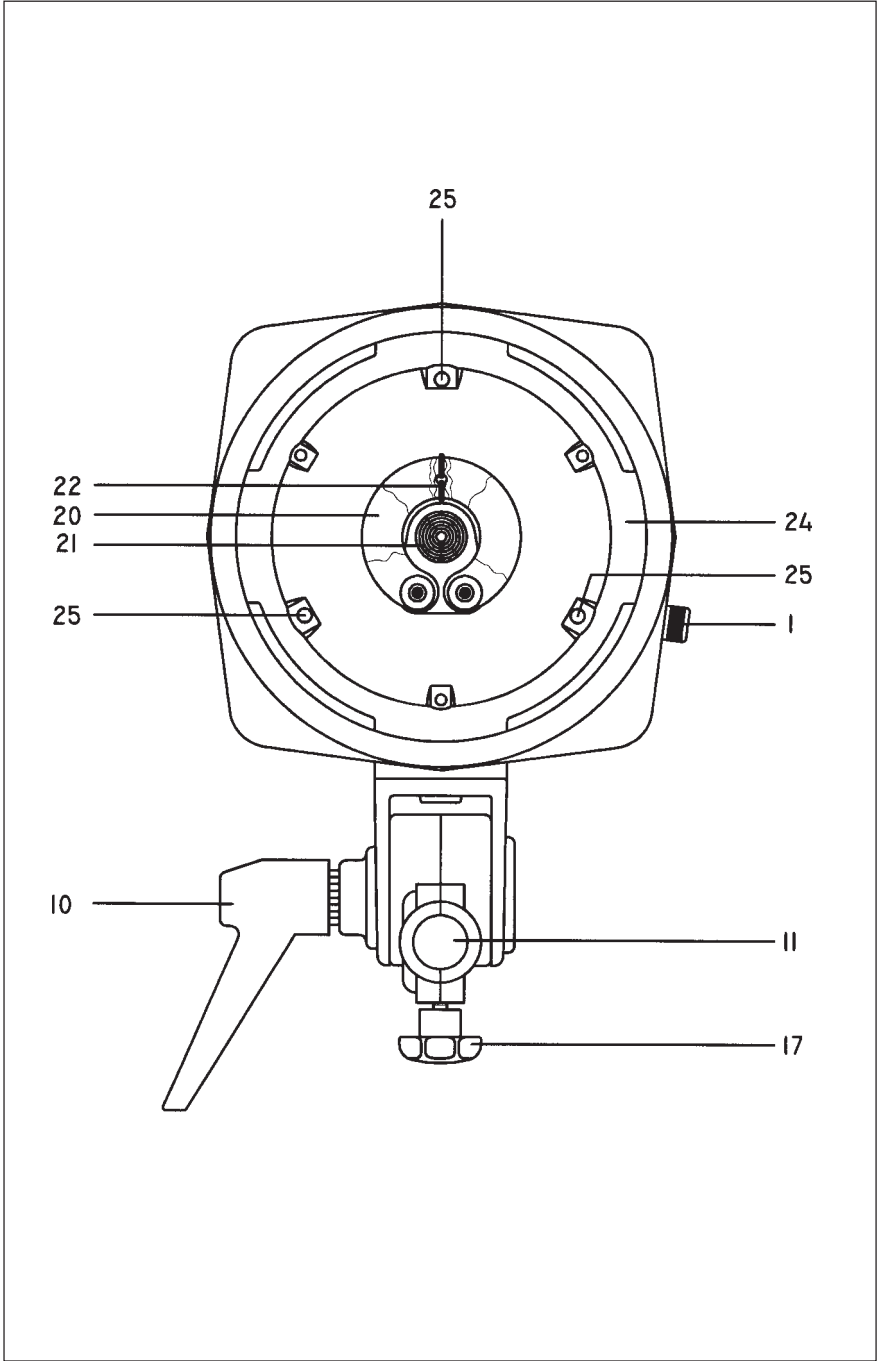

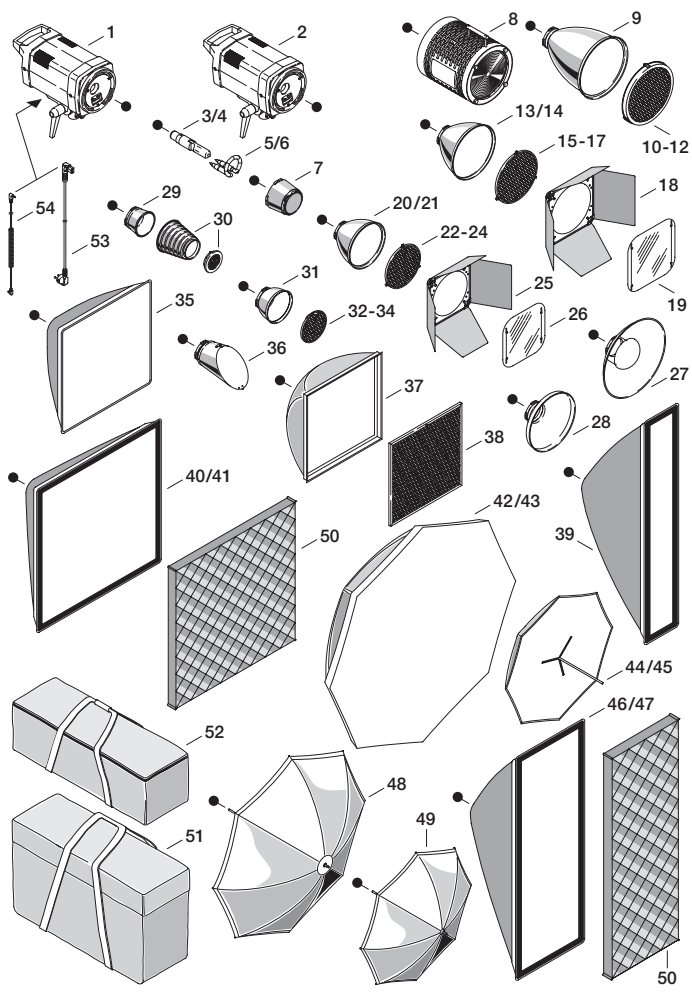

- | | | | |
|-------------|-------------|--------------|----------------|
| 1 VARI-2 | 15 RIWAN-2S | 29 STUSCH | 42 RIFOC-120 |
| 2 VARI-5 | 16 RIWAN-2M | 30 RIBUS | 43 RIFOC-150 |
| 3 LUHAL-2 | 17 RIWAN-2L | 31 LUNOS | 44 RESPO-S |
| 4 LUHAL-3 | 18 RISAB-24 | 32 LUWAN-S | 45 RESPO-M |
| 5 ARREW | 19 RISOF-2 | 33 LUWAN-M | 46 RIREC-60 |
| 6 ARROW | 20 RINOS-3 | 34 LUWAN-L | 47 RIREC-80 |
| 7 LUKAP | 21 RINOW-3 | 35 LUFEX-65 | 48 VAREU |
| 8 RASTU | 22 RIWAN-3S | 36 RIVER | 49 VARES |
| 9 RIENG | 23 RIWAN-3M | 37 RIMUL-51 | 50 WABENFILTER |
| 10 RIWANG-S | 24 RIWAN-3L | 38 COMWAL-1 | 51 VATRA-3 |
| 11 RIWANG-M | 25 RISAB-34 | 39 RIRIP-30 | 52 PROTRA |
| 12 RIWANG-L | 26 RISOF-3 | 40 RIFEX-80 | 53 VANET |
| 13 RINOS-2 | 27 RIWEW | 41 RIFEX-110 | 54 MASYG |
| 14 RINOW-2 | 28 RIWEI | | |